

**NAVODILA ZA MONTAŽO**  
**NGEN STAR EV-POLNILNICA**  
**11 kW / 22 kW**

## Kazalo

1.	Namigi za ta priročnik.....	3
1.1.	Področje veljavnosti.....	3
1.2.	Ciljna skupina.....	3
1.3.	Uporabljeni simboli.....	3
2.	Varnost .....	4
2.1.	Pravilna uporaba izdelka.....	4
3.	Uvod.....	5
3.1.	Osnovne lastnosti.....	5
3.2.	Pojasnilo sestavnih delov EV-polnilnice .....	5
4.	Tehnične specifikacije.....	6
4.1.	Specifikacije NGEN STAR EV11.....	6
4.2.	Specifikacije NGEN STAR EV22.....	7
5.	Namestitev.....	8
5.1.	Obseg dobave.....	8
5.2.	Smernice za namestitev.....	8
5.3.	Potrebno orodje.....	9
5.4.	Koraki sestave pri namestitvi na steno .....	9
6.	Električni priklop.....	11
6.1.	AC-priklop na omrežje.....	11
6.2.	Priklop komunikacije.....	13
7.	Upravljanje z energijo.....	15
7.1.	Električna povezava za upravljanje z energijo.....	15
8.	Delovanje.....	16
8.1.	Način polnjenja in upravljanje.....	16
8.1.1.	Nadzorovan način (Controlled Mode).....	16
8.1.2.	Zaklenjen način (Locked Mode).....	16
8.1.3.	Plug & Charge način.....	17
8.2.	Indikatorji stanja polnilca.....	18
9.	Vzdrževanje.....	19
10.	Ustavitev.....	20
10.1.	Demontaža EV-polnilca.....	20
10.2.	Pakiranje.....	20
10.3.	Skladiščenje in transport.....	20

Pred začetkom namestitve natančno preberite ta navodila za namestitev. Neupoštevanje navodil lahko povzroči poškodbe oseb in premoženja ali razveljavitev garancije in jamstva za izdelek. Namestitev zahteva strokovno znanje in jo zato smejo izvajati le ustrezno usposobljeni in pooblašteni strokovnjaki!

Splošnega ravnanja z izdelkom, njegove uporabe ali natančnih metod namestitve podjetje NGEN ne more nadzorovati. Zato NGEN ne prevzema nobene odgovornosti za škodo, izgubo ali stroške, ki bi nastali zaradi nepravilne namestitve ali nepravilnega ravnanja oziroma napačne uporabe naprave!

## 1. Namigi za ta priročnik

### 1.1. Področje veljavnosti

Ta dokument opisuje namestitev, zagon, vzdrževanje in odpravljanje napak za naslednje modele EV-polnilnic:  
**NGEN STAR-EV11 in NGEN STAR-EV22.**









Opomba: Ta navodila hranite na mestu, kjer bodo vedno dostopna.



### 1.2. Ciljna skupina

Ta priročnik je namenjen usposobljenim električarjem. Naloge, opisane v tem priročniku, lahko izvajajo samo usposobljeni električarji.

### 1.3. Uporabljeni simboli

V tem dokumentu se pojavljajo naslednje vrste varnostnih opozoril in splošnih informacij:

	<b>Nevarno!</b> »Nevarno« označuje nevarno situacijo, ki lahko, če je ne preprečimo, povzroči smrt ali resne poškodbe.
	<b>Opozorilo!</b> »Opozorilo« označuje nevarno situacijo, ki lahko, če je ne preprečimo, povzroči smrt ali resne poškodbe.
	<b>Previdno!</b> »Previdno« označuje nevarno situacijo, ki lahko, če je ne preprečimo, povzroči manjše ali zmerne poškodbe.
	<b>Opomba!</b> »Opomba« ponuja pomembne nasvete in navodila.
	CE-znak: EV-polnilnica ustreza zahtevam veljavnih direktiv CE.
	Pozor, vroča površina! EV-polnilnica se lahko med delovanjem segreje. Med obratovanjem se izogibajte dotikanju polnilca.
	Nevarnost visoke napetosti! Visoka napetost v EV-polnilcu je smrtno nevarna!
	<b>Nevarno!</b> Nevarnost električnega udara!

	Preberite priročnik.
	Izdelka se ne sme odvreči med gospodinjske odpadke.

## 2. Varnost

### 2.1. Pravilna uporaba izdelka

EV-polnilniki so bili razviti in preizkušeni v skladu z mednarodnimi varnostnimi standardi. Kljub temu je treba pri namestitvi in uporabi EV-polnilnika upoštevati določene varnostne ukrepe. Monter mora prebrati in upoštevati vsa navodila, opozorila in svarila v tem navodilu za namestitev.

- Vsa dela, vključno s transportom, namestitvijo, zagonom in vzdrževanjem naprave, morajo izvajati usposobljene in ustrezno izšolane osebe.
- Električno napeljavo in vzdrževanje EV-polnilnika mora izvajati licenciran električar v skladu z veljavnimi lokalnimi predpisi in pravili za ožičenje.
- Pred namestitvijo preverite, ali naprava med transportom ali ravnanjem ni bila poškodovana. Nepravilna odstranitev zaščitnih elementov, neustrezna uporaba naprave ali nepravilna namestitev ter delovanje lahko povzročijo resne nevarnosti za varnost in tveganje električnega udara ali okvaro naprave.
- Naprave ne nameščajte v neprimerno okolje, na primer v bližino vnetljivih ali eksplozivnih snovi, v korozivno ali puščavsko okolje ali v okolje z zelo visokimi ali nizkimi temperaturami oziroma z visoko stopnjo vlage.
- Naprave ne uporabljajte, če varnostni elementi ne delujejo ali so deaktivirani.
- Med namestitvijo naprave uporabljajte osebno varovalno opremo, vključno z rokavicami in zaščito za oči.
- V primeru nestandardnih pogojev za namestitev naprave obvestite proizvajalca.
- Naprave ne uporabljajte, če zaznate obratovalne nepravilnosti. Izogibajte se začasnim rešitvam pri popravilu naprave.
- Vsa popravila so dovoljena le z odobrenimi nadomestnimi deli, ki morajo biti vgrajeni skladno z njihovim namenom in jih sme izvajati samo licencirani električar ali pooblaščen servisni tehnik.
- Odgovornost za sestavne dele drugih proizvajalcev preide na njihove proizvajalce.

### 3. Uvod

#### 3.1. Osnovne lastnosti

Serija NGEN STAR-EV 11/22 so visoko kakovostne polnilnice za električna vozila, ki omogočajo polnjenje z električno energijo iz omrežja ali z viškom energije iz sončne elektrarne.

Prednosti sistema:

- Upravljanje prek aplikacije ali avtentikacija z RFID
- Polnilni vtič tipa 2
- Fleksibilna namestitev (na steno ali na drog)
- Stopnja zaščite IP55 in IK08
- Dinamično uravnavanje obremenitve (dinamična prilagoditev moči polnjenja)
- Časovno razporejeno polnjenje
- Skladno s standardom OCPP (OCPP 1.6 Json ali OCPP 2.0.1)
- Več možnosti povezovanja (Bluetooth, Wi-Fi, 4G, Ethernet)
- Povezava s sončno elektrarno (izkoristek presežka fotovoltaičnega sistema)

#### 3.2. Pojasnilo sestavnih delov EV-polnilnika

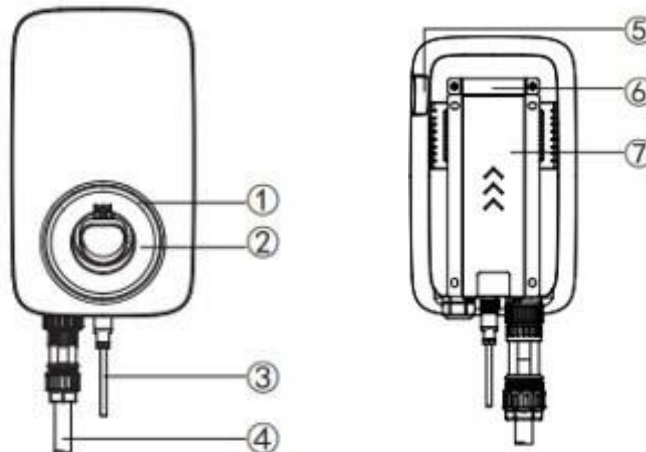

Poz.	Opis	Poz.	Opis
1	Stanje LED-indikatorja	5	Gumb za zaustavitev
2	Nosilec vtiča	6	Nosilec za namestitev
3	RS485 komunikacija	7	Zadnja pritrdilna plošča
4	AC-priključek		

**Opomba:** Povezavo lahko izvede samo pooblaščen oseba!

## 4. Tehnične specifikacije

### 4.1. Specifikacije NGEN STAR EV11

Model	NGEN STAR EV11
<b>VHOD</b>	
Shema ožičenja	3P + N + PE
Nazivna napetost [Vac]	400 ± 20 %
Največji tok [A]	16
Nazivna frekvenca [Hz]	50/60
<b>IZHOD</b>	
Nazivna napetost [Vac]	400 ± 20 %
Največji tok [A]	16
Nazivna moč [kW]	11
<b>UPORABNIŠKI VMESNIK IN UPRAVLJANJE</b>	
Vrsta priključka	Kabel tipa 2
Čitalnik RFID	Mifare ISO / IEC 14443A
Način zagona	Plug&Charge / RFID kartica / Aplikacija
<b>KOMUNIKACIJA</b>	
Bluetooth	Da
WiFi	Da
OCPP 1.6 ali 2.0	Da
4G	Da
LAN	Izbirno
<b>OKOLJE</b>	
Namestitev	Namestitev na steno / Namestitev na drog
Delovna temperatura [°C]	od -25 °C do +50 °C
Delovna vlažnost	5–95 % brez kondenzacije
Obratovalna nadmorska višina	≤2000 m
<b>MERE IN TEŽA</b>	
Dimenzije izdelka [mm]	320 × 190 × 130
Teža izdelka [kg]	5,43
<b>VARNOST</b>	
Stopnja zaščite IP	IP55
Stopnja zaščite IK	IK08
Zaznavanje preostalega toka	AC 30 mA / DC 6 mA
Električna zaščita	Zaščita pred preobremenitvijo, zaostalim tokom, ozemljitvijo, prenapetostjo, previsoko/prenizko napetostjo, previsoko/prenizko frekvenco, previsoko/prenizko temperaturo
EMC	Razred B
Certifikat	CE
Standard certificiranja	EN/IEC 61851-1: 2019, EN/IEC 61851-21-2: 2021

## 4.2. Specifikacije NGEN STAR EV22

Model	NGEN STAR EV22
<b>VHOD</b>	
Shema ožičenja	3P + N + PE
Nazivna napetost [Vac]	400 ± 20 %
Največji tok [A]	32
Nazivna frekvenca [Hz]	50/60
<b>IZHOD</b>	
Nazivna napetost [Vac]	400 ± 20 %
Največji tok [A]	32
Nazivna moč [kW]	22
<b>UPORABNIŠKI VMESNIK IN UPRAVLJANJE</b>	
Vrsta priključka	Kabel tipa 2
Čitalnik RFID	Mifare ISO / IEC 14443A
Način zagona	Plug&Charge / RFID kartica / Aplikacija
<b>KOMUNIKACIJA</b>	
Bluetooth	Da
WiFi	Da
OCPP 1.6 ali 2.0	Da
4G	Da
LAN	Izbirno
<b>OKOLJE</b>	
Namestitev	Namestitev na steno / Namestitev na drog
Delovna temperatura [°C]	od -25 °C do +50 °C
Delovna vlažnost	5 % – 95 % brez kondenzacije
Obratovalna nadmorska višina	≤2000 m
<b>MERE IN TEŽA</b>	
Dimenzije izdelka [mm]	320 × 190 × 130
Teža izdelka [kg]	5,43
<b>VARNOST</b>	
Stopnja zaščite IP	IP55
Stopnja zaščite IK	IK08
Zaznavanje preostalega toka	AC 30 mA / DC 6 mA
Električna zaščita	Zaščita pred preobremenitvijo, zaostalim tokom, ozemljitvijo, prenapetostjo, previsoko/prenizko napetostjo, previsoko/prenizko frekvenco, previsoko/prenizko temperaturo
EMC	Razred B
Certifikat	CE
Standard certificiranja	EN/IEC 61851-1: 2019, EN/IEC 61851-21-2: 2021

## 5. Namestitev

Pred namestitvijo naprave preverite, ali EV-polnilnica med transportom ni bila poškodovana. Če opazite vidne poškodbe, se takoj obrnite na prodajalca izdelka.

### 5.1. Obseg dobave

Odprite embalažo polnilne postaje in previdno vzemite izdelke iz škatle. Najprej preverite dodatke. Če opazite poškodbe ali manjkajoče dele, naprave ne vključujte in obvestite prodajalca izdelka. Spodaj je prikazan seznam priloženih delov:



EV polnilnica



Montažna plošča



Nosilec za pritrditev



Kartica RFID



Zidni vložki



Vijaki



Imbus ključ

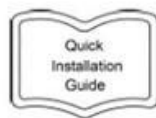

Vodnik



Priključek za  
izmenični tok



Komunikacijski  
priključek

### 5.2. Smernice za namestitev

Poskrbite, da bo lokacija namestitve izpolnjevala naslednje pogoje:

- Lokacija za namestitev EV-polnilca mora biti oddaljena od vode, vnetljivih plinov in korozivnih snovi.
- Prepričajte se, da stenska ali stebrna konstrukcija prenese težo EV-polnilca.
- Višina ne sme presegati približno 2000 metrov nadmorske višine.
- Naprava ne sme biti nameščena v okolju z padavinami ali visoko vlažnostjo (nad 95 %).
- Potrebno je zagotoviti dobre prezračevalne pogoje:
  - Temperatura okolice naj bo v razponu od  $-25\text{ }^{\circ}\text{C}$  do  $+50\text{ }^{\circ}\text{C}$ .
- Stena ali steber, na katerega se bo EV-polnilnica pritrdila, morata ustrezati naslednjim pogojem:
  - Nagib stene naj bo navpičen ali pozitiven do  $15^{\circ}$ .

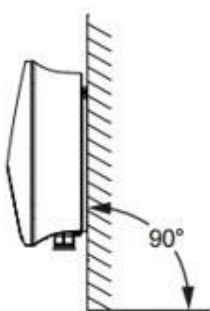

Navpično ✓

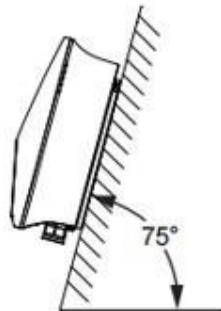

Nagib nazaj ✓



Nagib naprej ⚠

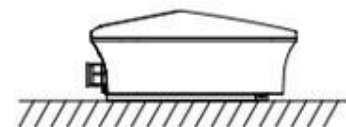

Horizontalno ⚠

### 5.3. Potrebno orodje

Za namestitev EV-polnilca potrebujete naslednje orodje:

- Križni izvijač
- Električni vrtalnik (s svedrom premera 8 mm)
- Klešče za krimpanje
- Klešče za odstranjevanje izolacije



### 5.4. Koraki sestave pri namestitvi na steno

#### **Korak 1: Pritrdite zadnjo pritrdilno ploščo na steno ali na talni drog**

Izberite mesto, kjer želite namestiti EV-polnilnico. Na steni ali talnem drogu označite 4 luknje glede na priloženo šablono za vrtanje.

	<p><b>Nevarno!</b> Pred vrtanjem se prepričajte, da na mestu, kjer boste nameščali nosilec na steno, ne poškodujete vodov ali električnih napeljav.</p>
---	---

- Z električnim vrtalnikom izvrtajte luknje in poskrbite, da bodo globoke vsaj 50 mm in široke 8 mm.

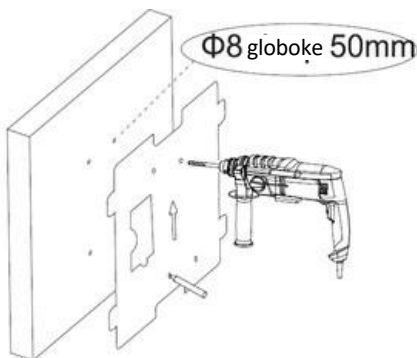

- V izvrtane luknje namestite priložene vložke (E).

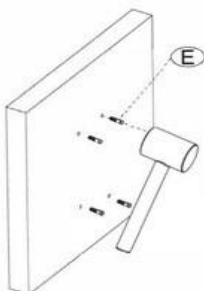

- S priloženimi vijaki (F) pritrдите zadnjo pritrtilno ploščo (B) na pripravljene luknje.

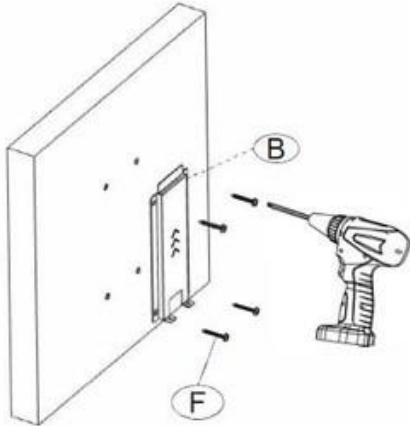

### Korak 2: Namestite EV-polnilnice na zadnjo pritrtilno ploščo

- Pritrdite nosilec (C) na EV-polnilnico z uporabo priloženih vijakov (G).

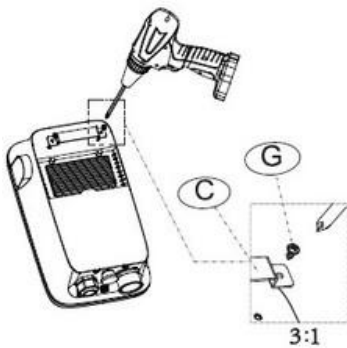

- EV-polnilnico obesite na zadnjo pritrtilno ploščo. Polnilnico dodatno pritrдите tako, da privijete vijake (H).

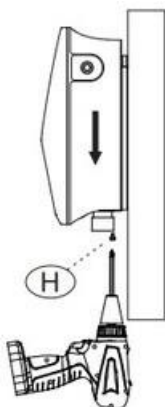

## 6. Električni priklop

### 6.1. AC-priklop na omrežje

Polnilne postaje serije NGEN STAR-EV 11/22 so zasnovane za trifazne priklope na omrežje. Napetostno območje je 400 V ± 20 %, frekvenca pa 50/60 Hz. Druge tehnične zahteve morajo ustrezati zahtevam lokalnega javnega omrežja.

	<p><b>Opozorilo!</b> Med EV-polnilcem in električnim omrežjem je treba namestiti odklopnik z diferenčnim tokom tipa A in odklopnik s tokom najmanj 20 A za 11 kW polnilno postajo ter najmanj 32 A za 22 kW polnilno postajo.</p>
---	---

Preden začnete z namestitvijo AC-vtiča, izklopite odklopnik iz vseh faz in ga zaščitite pred ponovnim vklopom!

#### Korak 1: Odstranitev izolacije z AC-kabla

- Skrajšajte vodnike L1, L2, L3, N in PE na 75 mm.
- Z orodjem za odstranjevanje izolacije odstranite približno 16 mm zunanje izolacije z vseh koncev vodnikov, kot prikazano na spodnji sliki:

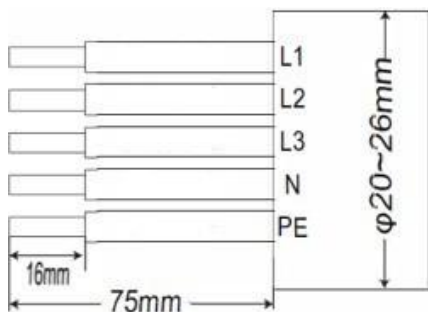

L: Rjava  
N: Modra  
PE: Rumeno-zelena

**Pozor!**  
Dovoljen presek kabla:  
**EV11: 4 mm<sup>2</sup>**  
**EV22: 6–16 mm<sup>2</sup>**

	<p><b>Opomba!</b> Upoštevajte tip in barve lokalnega kabla za dejansko namestitev. Pred priklopom EV-polnilca na AC-omrežje preverite omrežno napetost in jo primerjajte z dovoljenim napetostnim območjem (glejte tehnične podatke).</p>
---	---

#### Step 2: Priključitev AC-kabla na EV-polnilnico

- Razstavite AC-vtič (K) na štiri dele, kot je prikazano spodaj: matico (A), tesnilni element (B), tulec (C) in vtič (D).

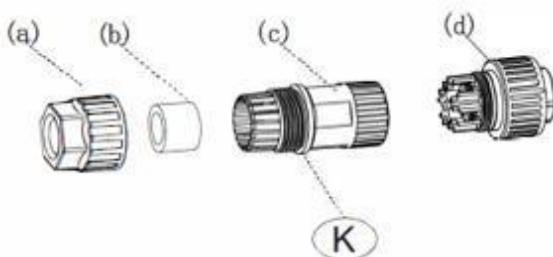

- Potisnite kabel skozi matico, tesnilni element in sredinski del konektorja.

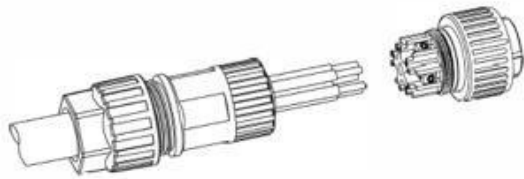

- Vodnike vstavite v vtič ter privijte vijake z ustreznim imbus ključem (I) (priporočen navor 3–3,5 Nm). Bodite pozorni na pravilno razporeditev (L1/L2/L3/N/PE).

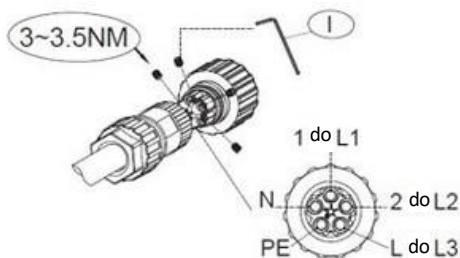

#### RAZPOREDITEV PINOV

- Najprej z navorom 3–5 Nm privijte matico (A) in sredinski del konektorja (C), nato pa s 1,5–1,7 Nm privijte sredinski del (C) in vtič (D). Na ta način dokončate ožičenje AC-vtiča.

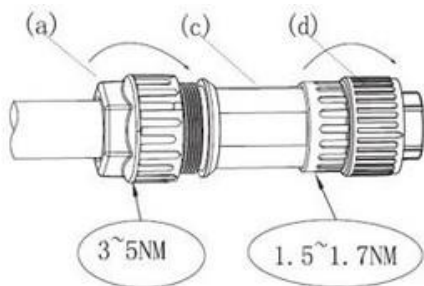

- Priklopite AC-priključek v vtičnico (E) EV-polnilca in zaklenite vtič, da dokončate namestitev.

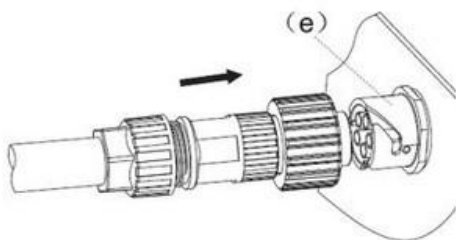

## 6.2. Priklop komunikacije

### Korak 1: Odstranitev izolacije s komunikacijskega kabla

- Skrajšajte vodnika 485A in 485B na 15 mm.
- Z orodjem za odstranjevanje izolacije odstranite približno 8 mm zunanje izolacije z vseh koncev vodnikov, kot je prikazano na spodnji sliki.

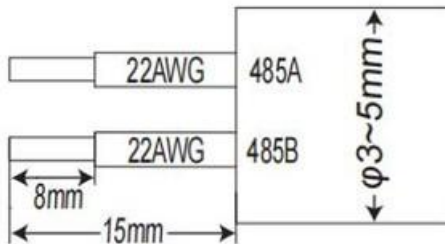

485A: Rjav/Rdeč/Zelen  
485B: Moder/Črn

**Pozor!**  
Dovoljen presek  
kabla je **0,3 mm<sup>2</sup>**.



#### Opomba!

Upoštevajte tip in barve lokalnega kabla za dejansko namestitev.

### Korak 2: Priključitev komunikacijskega kabla na EV-polnilnico

- Z uporabo klešč za krpanje na konce kabla natakните ustrezne tulke (H).

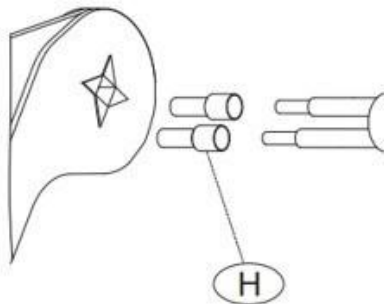

- Razstavite komunikacijski konektor na štiri dele, kot je prikazano spodaj: matico (F), tesnilni obroč (G), tulec (H) in vtič (I).

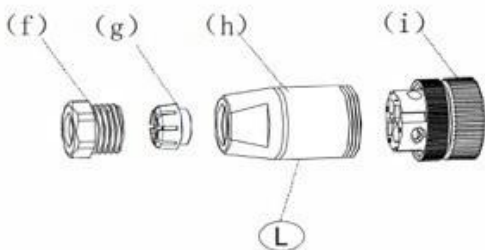

- Najprej potisnite kabel skozi matico, tesnilni obroč in sredinski del konektorja. Nato vstavite vodnike v vtič in jih privijte z ustreznim izvijačem.
- Bodite pozorni na pravilno razporeditev (485A in 485B).

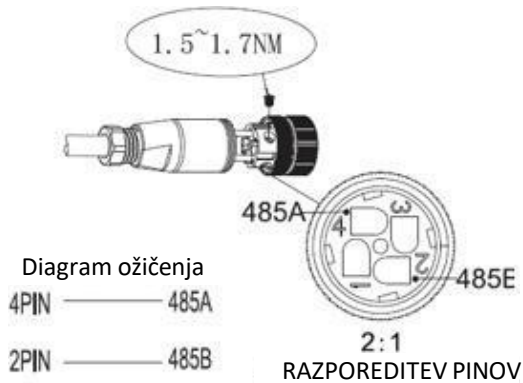

- Najprej z navorom 3–5 Nm privijte matico in sredinski del konektorja, nato pa s 1,5–1,7 Nm še sredinski del konektorja in vtič.

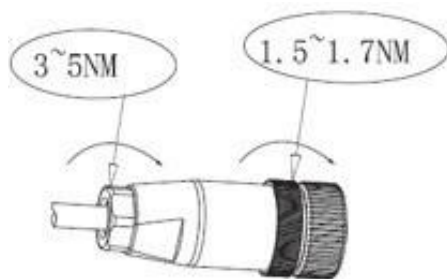

- Priključite komunikacijski konektor v vtičnico (J) EV-polnilca in zaklenite vtič, da dokončate namestitev.

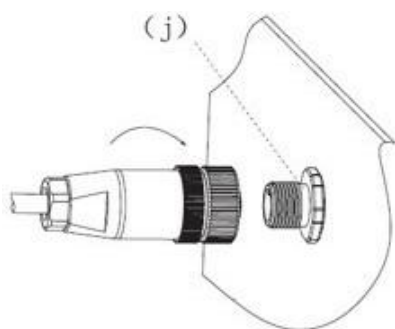

## 7. Upravljanje z energijo

### Povezava s fotovoltaičnim sistemom:

Električna polnilna postaja lahko v realnem času pridobiva podatke o porabi in proizvodnji energije od razsmernika preko pametnega števec, s čimer učinkovito izkorišča sončno energijo. Za inteligentno izrabo fotovoltaične energije lahko v aplikaciji izbirate med dvema načinoma:

- **Green Mode (Zeleni način):** V zelenem načinu je polnilna postaja aktivna le, ko je na voljo dovolj presežne energije iz fotovoltaičnega sistema. Za polnjenje električnega vozila se ne uporablja moč iz omrežja.
- **ECO-Mode (ECO-način):** V ECO-načinu se najprej uporablja presežna energija iz fotovoltaičnega sistema. Če presežek ni zadosten, polnilna postaja črpa energijo iz omrežja.

### Uravnavanje obremenitve (Load Balancing):

Električna polnilna postaja lahko v realnem času pridobiva podatke o porabi gospodinjstva prek pametnega števec in prilagaja polnilni tok vseh polnilnih postaj glede na trenutne mejne vrednosti, nastavljene v aplikaciji.

#### 7.1. Električna povezava za upravljanje z energijo

Za učinkovito uporabo funkcij upravljanja z energijo (povezava s fotovoltaičnim sistemom ali uravnavanje obremenitve) je vedno potrebna komunikacijska povezava med pametnim števcem in električno polnilno postajo. Spodaj je prikazana shema ožičenja:

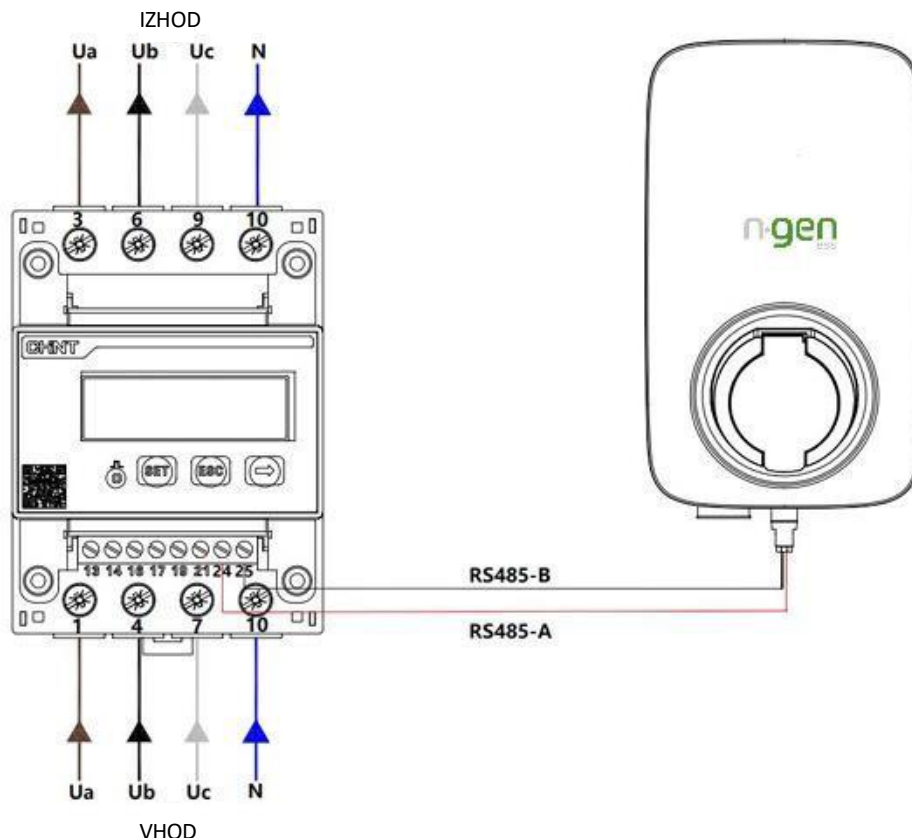

#### Opomba!

Funkcijo uravnavanja obremenitve je mogoče uporabljati tudi pri več polnilnih postajah hkrati. V tem primeru se pametni števec poveže samo z glavno (master) polnilno postajo. Navodila za aktivacijo te funkcije so opisana v priročniku za zagon.

## 8. Delovanje

### 8.1. Način polnjenja in upravljanje

Uporabnik lahko preko vmesnika v aplikaciji nastavi tri načine polnjenja: nadzorovan način (Controlled Mode), zaklenjen način (Locked Mode) in Plug & Charge način.

#### 8.1.1. Nadzorovan način (Controlled Mode)

Polnilni postopek se začne ali konča prek aplikacije ali z uporabo RFID kartice. V aplikaciji se lahko tudi rezervira polnilna postaja.

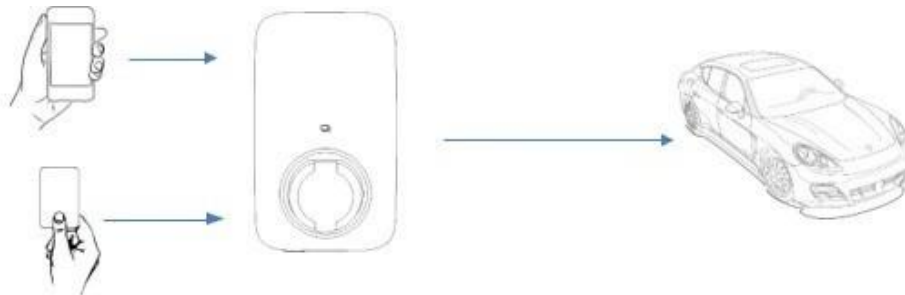

#### Korak 1: Začetek polnjenja v nadzorovanem načinu prek aplikacije ali RFID-kartice

- V aplikaciji nastavite EV-polnilnico na Controlled mode.
- Vstavite polnilni vtič v električno vozilo.
- Kliknite »Start« v aplikaciji ali uporabite RFID-kartico, da začnete postopek polnjenja.
- Počakajte na avtorizacijo.
- Polnjenje se začne.

#### Korak 2: Ustavitev polnjenja v nadzorovanem načinu prek aplikacije ali RFID-kartice

1. Kliknite »Stop« v aplikaciji ali uporabite RFID-kartico za prekinitev postopka polnjenja.
2. Postopek polnjenja se konča.

#### 8.1.2. Zaklenjen način (Locked Mode)

V tem načinu delovanja je EV-polnilnica zaklenjena in se jo ne da uporabljati.

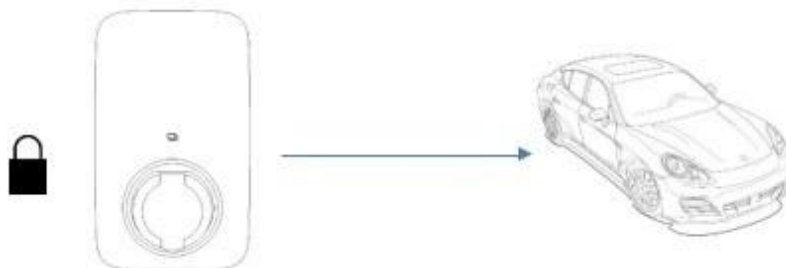

### 8.1.3. Plug & Charge način

Postopek polnjenja se samodejno začne, ko je električno vozilo priklopljeno na polnilno postajo. Če je treba polnjenje prekiniti, pritisnite gumb za zaustavitev na strani EV-polnilca.

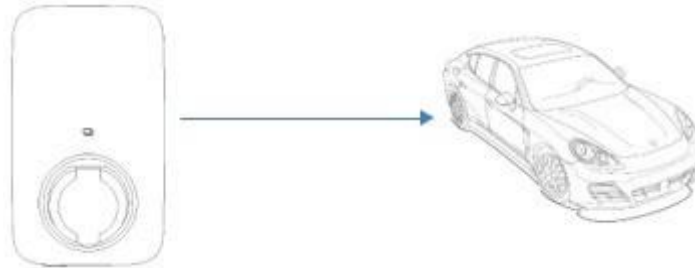

#### Korak 1: Začetek polnjenja v načinu Plug & Charge

1. V aplikaciji nastavite EV-polnilnico na Plug & Charge Mode.
2. Vstavite polnilni vtič v električno vozilo.
3. Polnjenje se začne samodejno.

#### Korak 2: Ustavitev polnjenja v načinu Plug & Charge

1. Pritisnite gumb za zaustavitev na strani EV-polnilca.



**Opomba!**

Več informacij o nastavitvi in uporabi aplikacije najdete v uporabniškem priročniku.

## 8.2. Indikatorji stanja polnilca

LED indikator	Opis
Zelena utripajoča	Polnilna postaja je na voljo
Modra stalna	Električno vozilo je priključeno, uporabnik ni avtoriziran
Modra utripajoča	Avtorizirano, čaka na začetek polnjenja
Modra rotirajoča	Polnjenje v teku (krožeča luč)
Modra utripajoča	Začasna prekinitev polnjenja
Zelena stalna	Polnjenje zaključeno, čaka na odklop
Rumena stalna	Postaja se zaklepa (Charging Locking)
Rdeča stalna	Napaka na polnilni postaji

## 9. Vzdrževanje

V primeru napake na polnilni postaji lahko preverite informacije o napaki neposredno prek aplikacije ali s pomočjo svetlobnega signala na polnilni postaji. Spodaj so možna opozorila in predlagane rešitve:

Št.	Definicija	Rešitev
1	Napaka elektronske ključavnice	Nastavite status elektronske ključavnice na pravilno pozicijo. Če se EV-polnilnica ne povrne v normalno stanje, se obrnite na proizvajalca.
2	Napaka v sili	Ponastavite gumb za zasilno zaustavitev. Če se EV-polnilnica ne povrne v normalno stanje, se obrnite na proizvajalca.
3	Nenormalna CP-napetost	Obrnite se na proizvajalca
4	Nenormalen AC-izhodni kontaktor	Obrnite se na proizvajalca
5	Preobremenitveni tok	Zmanjšajte izhodni tok. Če se EV-polnilnica ne povrne v normalno stanje, se obrnite na proizvajalca.
6	Previsoka napetost	Počakajte, da se omrežna napetost normalizira. Če se EV-polnilnica ne povrne v normalno stanje, se obrnite na proizvajalca.
7	Prenizka napetost	Počakajte, da se omrežna napetost normalizira. Če se EV-polnilnica ne povrne v normalno stanje, se obrnite na proizvajalca.
8	Iztekanje toka	Obrnite se na proizvajalca.
9	Inverzna povezava vodnikov L in N	Pravilno priključite vodnika L in N. Če se EV-polnilnica ne povrne v normalno stanje, se obrnite na proizvajalca.
10	Nenormalna frekvenca	Počakajte, da se frekvenca normalizira. Če se EV-polnilnica ne povrne v normalno stanje, se obrnite na proizvajalca.
11	Previsoka temperatura polnilnega vmesnika	Počakajte, da se temperatura normalizira. Če se EV-polnilnica ne povrne v normalno stanje, se obrnite na proizvajalca.

## 10. Ustavitev

### 10.1. Demontaža EV-polnilca



**Opozorilo!**

Preden začnete z demontažo AC-priključka, izklopite odklopnik iz vseh faz in ga zaščitite pred ponovnim vklopom!

- Odklopite električno polnilno postajo od AC-vhoda.
- Odklopite komunikacijske in morebitne dodatne priključne kable. Odstranite električno polnilno postajo z nosilca.
- Po potrebi odstranite zadnjo pritrdilno ploščo.

### 10.2. Pakiranje

Če je le mogoče, polnilno postajo zapakirajte v originalno embalažo. Če originalna embalaža ni več na voljo, lahko uporabite enakovredno, ki ustreza naslednjim zahtevam:

- Primerna za obremenitve nad 10 kg.
- Vsebuje ročaj za prenašanje.
- Se lahko popolnoma zapre.

### 10.3. Skladiščenje in transport

EV-polnilnico shranjujte na suhem mestu, kjer je temperatura okolice vedno v območju med  $-25\text{ °C}$  in  $+50\text{ °C}$ . Pri skladiščenju ali transportu poskrbite, da polnilne postaje ne bodo zložene višje od štirih škatel. Če je treba EV-polnilnico ali druge povezane komponente odstraniti, to storite v skladu z lokalnimi predpisi o odstranjevanju odpadkov. Vsaka EV-polnilnica, namenjena zavržbi, mora biti dostavljena na ustrezno lokacijo za odstranjevanje tovrstnih odpadkov, v skladu z veljavno zakonodajo.

Avtorske pravice za ta priročnik pripadajo podjetju NGEN d.o.o. Nobena pravna ali fizična oseba ne sme kopirati tega priročnika, ne delno ne v celoti (vključno s programsko opremo), prav tako ni dovoljena nikakršna distribucija ali razmnoževanje priročnika v kakršni koli obliki ali na kakršen koli način. Vse pravice si pridržuje podjetje NGEN d.o.o., Moste 101, 4274 Žirovnica, Slovenija. [www.NGEN.si](http://www.NGEN.si)