

**PRIRUČNIK ZA INSTALACIJU
NGEN STAR H1-3.7-E / 6.0-E**

Kazalo sadržaja

1.	Upute za ovaj priručnik	4
1.1.	Područje valjanosti	4
1.2.	Ciljna skupina	4
1.3.	Korišteni simboli	4
2.	Sigurnost	5
2.1.	Ispravna uporaba proizvoda	5
2.2.	Napomena o ugradnji zaštitnih uređaja	6
2.3.	Prenaponski zaštitni uređaji (SPD) za fotonaponske instalacije	7
3.	Uvod	7
3.1.	Osnovne značajke	7
3.2.	Dijagram priključka sustava	8
3.3.	Načini rada	9
3.4.	Dimenzije	10
3.5.	Priključci invertera	10
4.	Tehničke specifikacije	11
4.1.	PV-ulaz	11
4.2.	Baterijski ulaz	11
4.3.	AC-izlaz/-ulaz	11
4.4.	EPS-izlaz	12
4.5.	Učinkovitost i zaštita	12
4.6.	Opći podaci	13
5.	Instalacija	14
5.1.	Opseg isporuke	14
5.2.	Upute za montažu	14
5.3.	Potreban alat	15
5.4.	Koraci montaže	16
6.	Električni priključak	17
6.1.	Priključak PV stringova	17
6.2.	Priključak baterije	19
6.3.	AC-priključak na mrežu	20
6.4.	Spajanje potrošača na EPS izlaz	22
6.5.	Spajanje invertera na sustav uzemljenja	24
6.6.	Integracija drugih izvora energije u načinu rada s rezervnim napajanjem	25
6.7.	Povezivanje WIFI/LAN/4G-dongla	26
6.8.	Spajanje Smart Meter-a	27
6.8.1.	Komunikacijska veza uz korištenje Smart Boxa	27
6.8.2.	Komunikacijska veza bez Smart Boxa, samo uz Synaptic i Smart Meter	28
6.9.	Konfiguracija korištenog mjernog uređaja (Smart Meter / CT) u izborniku invertera	29

6.10.	Kombinacija NGEN-STAR invertera s postojećim sustavom za proizvodnju električne energije	30
6.10.1.	Dijagram ožičenja uz korištenje Smart Boxa	30
6.10.2.	Dijagram ožičenja bez Smart Boxa, samo uz Synaptic i Smart Meter	31
6.11.	Postavljanje drugog Smart Meter-a	32
6.12.	DRM/E-Stop sučelje	33
6.12.1.	Dijagram spajanja za E-Stop funkciju uz korištenje Smart Boxa	34
6.13.	Puštanje invertera u rad	34
6.14.	Ažuriranje softvera	35
7.	Rukovanje	37
7.1.	Upravljačka ploča	37
7.2.	Stablo funkcija	38
8.	Priključivanje postojećeg fotonaponskog sustava na NGEN Star sustav	39
8.1.	Priključak na „LOAD“ na Smart Boxu	39
8.2.	Priključak postojećeg fotonaponskog sustava na NGEN hibridni inverter	39
9.	Synaptic-jedinica dijela Smart Boxa – Funkcija izlaza releja	40
9.1.	Rele 1 – Boost Mode	40
9.2.	Rele 2 – Load Reduction Mode	41
9.3.	Rele 3 – Production Control	41
10.	Konfiguracija releja u aplikaciji Smart Grid Connect	42
10.1.	Specifikacije Synaptic releja	43
10.2.	Shematski dijagram priključaka (Smart Box tip A i tip B)	43
11.	Održavanje	44
11.1.	Popis alarmnih poruka	44
11.2.	Rješavanje problema i redovito održavanje	51
12.	Isključivanje	52
12.1.	Isključivanje invertera	52
12.2.	Rastavljanje invertera	52
12.3.	Pakiranje	52
12.4.	Skladištenje i transport	52
13.	Dodatak	53
13.1.	Primjer integracije NGEN-Star hibridnog sustava u kućanstvu	53
13.2.	Povezivanje NGEN-Star hibridnog invertera-H1 sa Smart Boxom	54
13.2.1.	Dijagram AC-spajanja	54
13.2.2.	Dijagram DC-spajanja	54
13.2.3.	Dijagram komunikacijskog spajanja	55

HRVATSKI

Pročitajte ove upute za instalaciju pažljivo prije same instalacije. Nepridržavanje uputa može rezultirati ozljedom osoba ili materijalnom štetom te može poništiti jamstvo i garanciju proizvoda. Instalacija zahtijeva stručno znanje te je smiju izvoditi isključivo odgovarajući kvalificirani i ovlašteni stručnjaci!

Općenito rukovanje proizvodom, njegova upotreba ili točne metode instalacije izvan su nadzora tvrtke NGEN. Stoga NGEN ne preuzima nikakvu odgovornost za štete, gubitke ili troškove proizašle iz nepravilne instalacije ili nepravilnog rukovanja te neispravne upotrebe!

1. Upute za ovaj priručnik

1.1. Područje valjanosti

Ovaj dokument opisuje ugradnju, puštanje u rad, održavanje i otklanjanje poteškoća (troubleshooting) za sljedeće modele invertera: **NGEN STAR-H1-3.7-E; NGEN STAR-H1-6.0-E**





Napomena: Molimo pohranite ove upute na mjesto na kojem će vam uvijek biti dostupne.

1.2. Ciljna skupina



Ovaj je priručnik namijenjen kvalificiranim električarima. Zadaci opisani u ovom priručniku mogu se obavljati samo uz ovlaštenje stručnih električara.





1.3. Korišteni simboli

U ovom se dokumentu pojavljuju sljedeće vrste sigurnosnih uputa i općenite informacije, kako je opisano u nastavku:

	Opasnost! Označava opasnu situaciju koja, ako se ne izbjegne, može rezultirati smrtnim ishodom ili teškim ozljedama.
	Upozorenje! Označava opasnu situaciju koja, ako se ne izbjegne, može rezultirati smrtnim ishodom ili teškim ozljedama.
	Oprez! Označava opasnu situaciju koja, ako se ne izbjegne, može dovesti do manjih ili umjerenih ozljeda.
	Napomena! Pružava važne savjete i upute

Sljedeći dio objašnjava simbole koji su prikazani na inverteru i na njegovoj natpisnoj pločici:

	Objašnjenje simbola CE-oznake. Inverter je u skladu sa zahtjevima primjenjivih CE direktiva.
	Oprez, vruća površina! Inverter se može zagrijati tijekom rada. Izbjegavajte kontakt s inverterom tijekom rada.
	Opasnost od visokog napona! Visoki napon unutar invertera je opasan po život!

	Opasnost! Rizik od električnog udara!
	Opasnost po život zbog visokog napona! U inverteru postoji preostali napon za čije je pražnjenje potrebno 5 minuta. Pričekajte 5 minuta prije otvaranja gornjeg poklopca ili DC poklopca.
	Pročitajte uputu za uporabu.
	Proizvod se ne smije zbrinjavati kao kućni otpad.
	Priključak za zaštitno uzemljenje.

2. Sigurnost

2.1. Ispravna uporaba proizvoda

- Inverteri su razvijeni i testirani u skladu s međunarodnim sigurnosnim standardima. Ipak, tijekom instalacije i korištenja invertera moraju se slijediti određene sigurnosne procedure i mjere. Instalater mora pročitati i slijediti sve upute, upozorenja i mjere opreza navedene u ovom priručniku.
- Sav rad, uključujući transport, instalaciju, puštanje u pogon i održavanje uređaja, moraju obavljati kvalificirane i ispravno obučene osobe.
- Električnu instalaciju i održavanje invertera mora obaviti ovlašteni električar u skladu s lokalnim propisima i pravilima o ožičenju.
- Prije instalacije provjerite uređaj kako biste se uvjerali da tijekom transporta ili rukovanja nije pretrpio nikakva oštećenja koja bi mogla utjecati na integritet izolacije ili sigurnosne razmake. Pažljivo odaberite mjesto ugradnje i pridržavajte se propisanih smjernica za instalaciju. Neovlašteno uklanjanje potrebnih zaštita, nepravilno korištenje uređaja, nepravilna instalacija i pogrešan rad uređaja mogu uzrokovati ozbiljne sigurnosne rizike i opasnost od električnog udara ili oštećenja opreme.
- Prije priključenja invertera na električnu distribucijsku mrežu, potrebne dozvole za priključak moraju se pribaviti od lokalnog operatora distribucijske mreže. Priključak na mrežu smiju izvršavati samo ispravno obučene i kvalificirane osobe.
- Ne instalirajte opremu u neodgovarajuće okruženje kao što su prostori blizu zapaljivih ili eksplozivnih tvari, korozivni ili pustinjski okoliši ili prostori u kojima bi uređaj bio izložen ekstremno visokim ili niskim temperaturama, ili gdje vlada visoka vlažnost zraka.
- Ne koristite opremu ako sigurnosni sklopovi ne rade ili su deaktivirani.
- Tijekom instalacije uređaja koristite osobnu zaštitnu opremu, uključujući rukavice i zaštitu za oči.
- U slučaju nestandardnih uvjeta za instalaciju uređaja, obavijestite proizvođača.
- Ne koristite uređaj ako se primijete radne anomalije. Izbjegavajte privremene popravke uređaja.
- Sve popravke smiju se izvoditi samo s odobrenim zamjenskim dijelovima koje moraju instalirati osobe s odgovarajućim ovlaštenjem i licencom ili ovlašteni servisni tehničar.

- Odgovornost za komercijalne komponente snose njihovi proizvođači.
- Kad je inverter isključen s javne mreže, postupite s iznimnim oprezom jer neki sklopovi mogu zadržati dostatan naboj i stvoriti opasnost od strujnog udara. Prije nego što dotaknete bilo koji dio invertera, provjerite da su površine i oprema sigurni na dodir te da nema opasnih temperaturnih i naponskih potencijala.

2.2. Napomena o ugradnji zaštitnih uređaja

U svakom fotonaponskom (PV) sustavu, nekoliko elemenata pridonosi zaostalom naponu koji se odvodi na zaštitno uzemljenje (PE). Ti se elementi mogu podijeliti u dvije glavne vrste:

- **Kapacitivna struja curenja**
Curent curenja uglavnom nastaje parazitnim kapacitetom PV modula u odnosu na vodič uzemljenja. Na curenje mogu utjecati vrsta modula, vremenski uvjeti (kiša, vlaga itd.), pa čak i udaljenost modula od krova koja utječe na struju pražnjenja. Dodatni čimbenici koji mogu pridonijeti parazitskom kapacitetu uključuju unutarnji kapacitet invertera u odnosu na vodič uzemljenja te vanjske zaštitne elemente poput gromobranske zaštite.
- **Tijekom rada**
DC sabirnica spojena je na izmjeničnu mrežu (AC) preko invertera. Dakle, dio izmjeničnog napona spaja se s DC sabirnicom. Fluktuirajući napon neprestano mijenja stanje naboja parazitskog PV kapaciteta (npr. kapacitet prema PE). Taj je proces povezan s takozvanim pomakom električnog naboja, koji je razmjerni kapacitetu i primijenjenoj vrijednosti amplitude napona.
- **Struja kvara (rezidualna struja)**
U slučaju kvara, npr. oštećene izolacije, kada pod naponom kabel dođe u kontakt s uzemljenom osobom, dolazi do dodatnog protoka struje koji se naziva rezidualna struja.

Svi su inverteri opremljeni certificiranim unutarnjim uređajem za zaštitu od **rezidualne struje (RCD)**, koja štiti od mogućeg električnog udara u slučaju neispravnosti fotonaponskog generatora, kabela ili samog invertera (DC). Uređaj za rezidualnu struju u NGEN inverterima može otkriti kvarove na DC strani. Prema normi DIN VDE 0126-1-1, predviđene su dvije razine zaštite. Niža razina zaštite (30mA) namijenjena je zaštiti od brzih promjena diferencijalne struje, obično u slučaju izravnog kontakta s osobom. Viša razina zaštite (300mA) namijenjena je ograničavanju struja u vodičima uzemljenja radi sporijih promjena diferencijalnih struja.

U nekim državama traži se vanjski RCD (RDC) prekidač. Instalater mora provjeriti koju vrstu RCD-a lokalni operatori mreže zahtijevaju, u skladu s propisima i standardima. NGEN preporučuje uporabu tipa A RCD prekidača s rasponom između 100mA i 300mA, osim ako lokalni propisi ne zahtijevaju niže vrijednosti. Instalacije gdje lokalni propisi zahtijevaju RCD prekidač s nižom graničnom vrijednošću mogu izazvati neželjeno isključenje RCD prekidača zbog struje pražnjenja.

U nastavku su dane preporuke za sprečavanje neželjenog aktiviranja vanjskog RCD-a:

1. Odabir odgovarajućeg RCD prekidača važan je za ispravan rad sustava. RCD prekidač s razinom zaštite od 30mA može se aktivirati pri diferencijalnoj struji od 15mA. Preporučuju se visokokvalitetni prekidači, poput onih marke Schrack ili EATON, koji obično reagiraju pri vrijednostima bliskim deklariranim.
2. Namjestite vrijednost okidanja RCD prekidača na inverteru na nižu razinu od vrijednosti okidanja vanjskog RCD prekidača. Interni RCD prekidač invertera isključuje se prvi ako struja prijeđe dopuštenu vrijednost. Međutim, budući da se interni RCD prekidač invertera resetira automatski kada su zaostale struje niske, nema potrebe ručno resetirati vanjski RCD prekidač.

2.3. Prenaponski zaštitni uređaji (SPD) za fotonaponske instalacije

	<p>Upozorenje!</p> <p>Mrežno spojeni inverter nije opremljen prenaponskim zaštitnim uređajima (SPD) ni na PV ulaznoj strani ni na mrežnoj strani. Udar munje može oštetiti fotonaponski sustav izravnim udarom ili prenaponima uzrokovanim bliskim udarima.</p> <p>Najvjerojatniji uzrok oštećenja munjom u većini instalacija jesu inducirani prenaponi, osobito u ruralnim područjima gdje se električna energija uglavnom dovodi dugim nadzemnim vodovima. Ovi prenaponi mogu zahvatiti kako PV string vodove, tako i AC kabele koji vode u zgradu. Stoga je preporučljivo konzultirati stručnjake za zaštitu od munje. Pravilnim korištenjem vanjskih mjera zaštite od munje može se ublažiti djelovanje izravnog udara munje u zgradu, a struja od munje sigurno otpremiti u tlo.</p> <p>Odaberite odgovarajuće prenaponske zaštitne uređaje (SPD) u skladu s lokalnim propisima i normama.</p>
---	--

3. Uvod

3.1. Osnovne značajke

Serija NGEN STAR-H1 sastoji se od visokokvalitetnih invertera sposobnih za pretvorbu solarne energije u izmjeničnu struju (AC) ili pohranu energije u bateriju. Inverter se može koristiti za optimizaciju vlastite potrošnje, skladištenje energije u bateriju za buduću upotrebu ili predaju energije u lokalnu ili javnu mrežu. Način rada ovisi o fotonaponskoj (PV) energiji i prethodno postavljenim postavkama sustava.

Prednosti sustava:

- Napredna DSP tehnologija upravljanja
- Koristi najnovije komponente visoke učinkovitosti
- Napredna rješenja za sprječavanje otočnog rada
- Stupanj zaštite IP65
- Maks. učinkovitost do 97,08 %. EU učinkovitost do 96,33 %, THD<3 %
- Sigurnost i pouzdanost: dizajn bez transformatora s programskom i hardverskom zaštitom
- Ograničenje izvoza (NGEN meter XY)
- Regulacija faktora snage; upravljačka ploča prilagođena korisniku
- LED indikatori stanja
- LCD zaslon za tehničke podatke, upravljanje putem četiri tipke osjetljive na dodir
- Daljinsko upravljanje putem aplikacije ili portala za nadzor

3.2. Dijagram priključka sustava

Opis sustava (shema) općenito je prikazan na sljedećem dijagramu. Dijagrami sustava mogu se pronaći u prilogu.

Shematski dijagram:

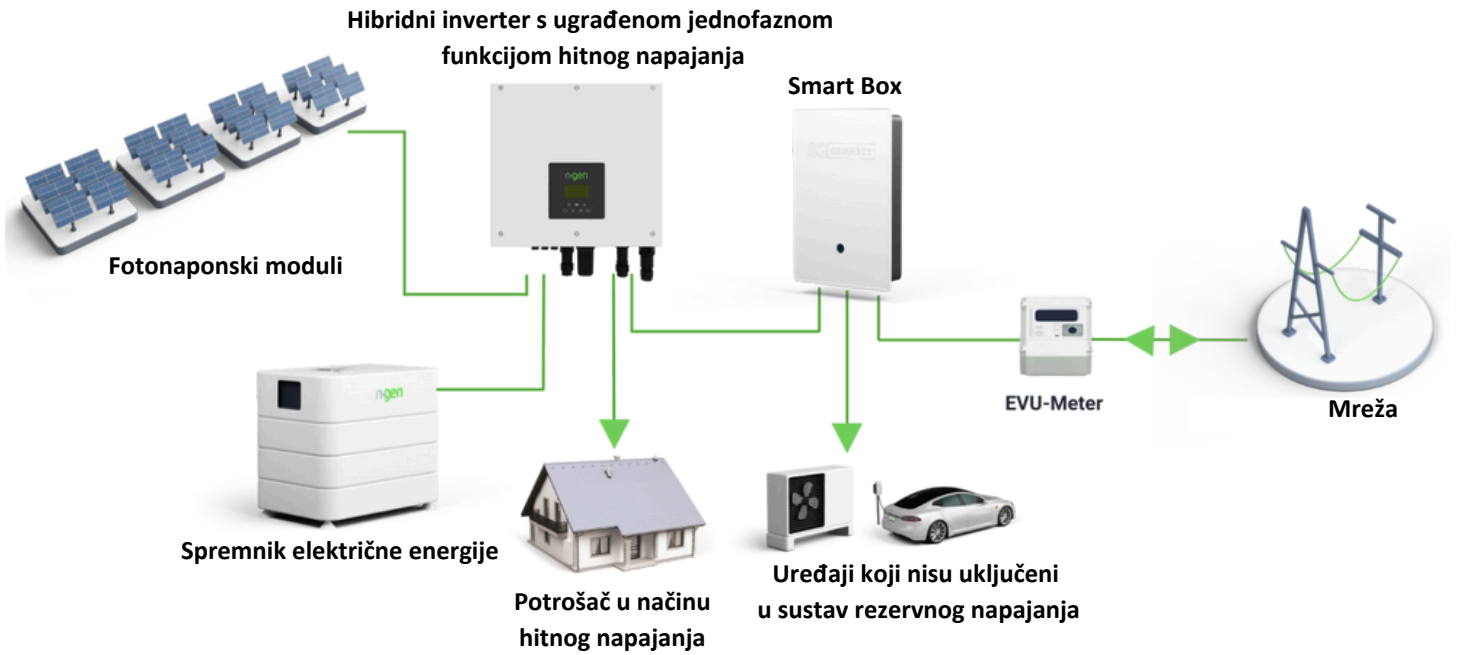

3.3. Načini rada

Način rada	Opis
Samopotrošnja (uz PV sustav)	Prioritet: Potrošači > Baterija > Mreža Energija proizvedena iz PV sustava koristi se za optimiziranje samopotrošnje.
Samopotrošnja (bez PV sustava)	Ako PV sustav ne proizvodi energiju, baterija se najprije prazni za potrebe lokalnih potrošača, dok mreža opskrbljuje električnom energijom ako kapacitet baterije nije dovoljan.
Dinamične cijene	Prioritet: Potrošači > Mreža > Baterija U slučaju aktivirane samopotrošnje, energija iz sustava za pohranu (baterije) koristi se za napajanje lokalnih potrošača. U slučaju dinamičnog određivanja cijena, sustav se puni iz mreže, a solarna elektrana proizvodi energiju samo do razine koju mreža dopušta, uz kombiniranu vlastitu proizvodnju iz PV sustava.
Rezervno napajanje (PV + pohrana)	Kada je mreža isključena, sustav osigurava rezervno napajanje iz fotonaponskog sustava ili baterije za napajanje jednofaznih trošila u kući (za rad u EPS načinu rada baterija je obavezna).
Pomoć operatoru mreže + neuravnoteženost faza	Energija pohranjena u bateriji može se koristiti i za regulaciju nestabilnosti u mreži uzrokovane viškom energije proizvedene iz solarne elektrane ili neuravnoteženim faznim opterećenjem potrošača, čime se održava frekvencija mreže.
Peak Shaving (smanjenje vršnih opterećenja)	Sustav se može postaviti da omogućuje funkciju smanjenja vršnih opterećenja (Peak Shaving). Ograničenje vršnog uvoza (Peak Shaving limit) postavlja se podešavanjem parametra »Import Limit« na željenu vrijednost. Moguće je povećati dostupno vrijeme (uptime) funkcioniranja smanjenja vršnih opterećenja podešavanjem parametra »Threshold SOC«. Kada je napunjenost baterije (SOC) iznad vrijednosti »Threshold SOC«, sustav radi u načinu »Self-Consumption«. Kada je SOC ispod praga »Threshold SOC«, tada funkcija Peak Shaving ima prioritet, a sustav će napajati potrošače iz baterije samo kad je »Import Limit« prekoračen. Ako je SOC ispod praga »Threshold SOC« i u mreži postoji dostupna energija, sustav će se puniti iz mreže bez prekoračenja »Import Limit« kako bi se osigurala produžena podrška za Peak Shaving. Ukoliko je »Import Limit« neprestano prekoračen duži vremenski period, funkcija Peak Shaving može jamčiti neometani rad samo dok je u bateriji dostupno dovoljno energije. Ako baterija dosegne nisku graničnu vrijednost (»low level«), funkcija Peak Shaving prestaje s radom.

Napomena: „Vrijeme punjenja“ znači da je baterija u potpunosti napunjena unutar zadanog vremenskog razdoblja. Postavka vremena punjenja može se koristiti u svim gore navedenim načinima. Razdoblje punjenja prvenstveno se koristi za postavljanje vremena punjenja iz mreže u bateriju. PV sustav također može puniti bateriju kada ima dovoljno PV energije izvan razdoblja punjenja.

3.4. Dimenzije

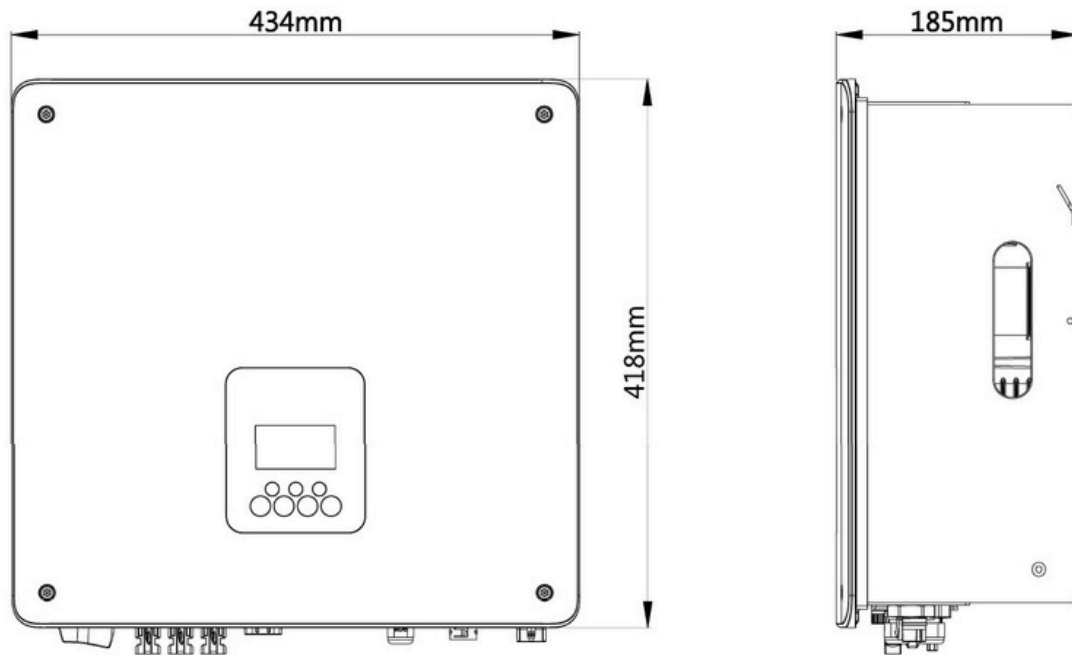

3.5. Priklučci invertera

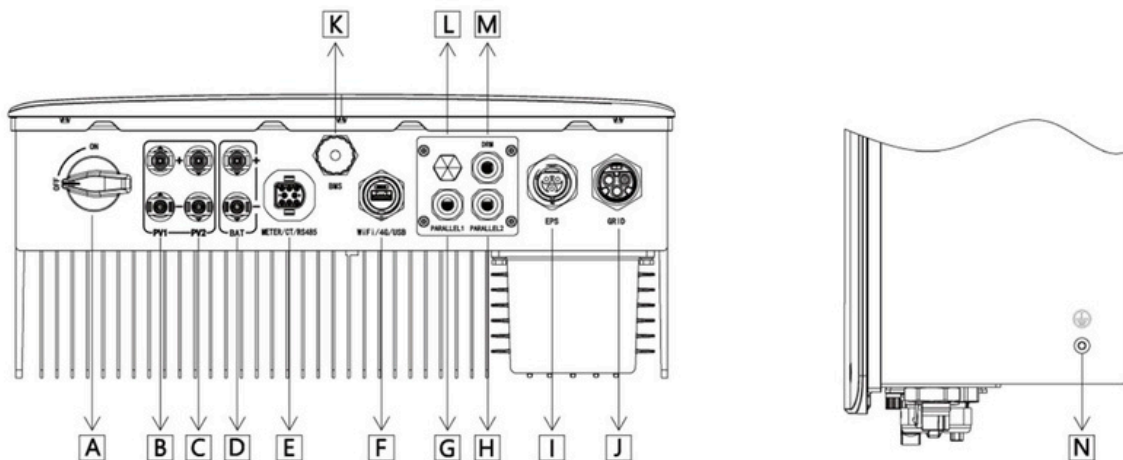

Poz.	Opis	Poz.	Opis
A	DC-prekidač	I	EPS izlaz
B	PV1	J	Mrežni priključak
C	PV2	K	BMS
D	Priključak za bateriju	L	Vodootporni blok-ventil
E	Meter / RS485	M	DRM
F	USB / WiFi / LAN	N	Vijak za uzemljenje
G	PARALELNO 1		
H	PARALELNO 2		

Napomena: Priklučenje smije izvršiti samo ovlaštena osoba!

4. Tehničke specifikacije

4.1. PV-ulaz

Model	NGEN STAR-H1-3.7-E	NGEN STAR-H1-6.0-E
PV-ULAZ		
Maks. preporučena DC snaga [W]	5500	9000
Maks. ulazna snaga po MPP trackeru [W]	2750/2750	4500/4500
Maks. DC napetost [V]	600	
Nazivni DC radni napon [V]	360	
Maks. ulazna struja (ULAZ A / ULAZ B) [A]	16/16	
Maks. struja kratkog spoja (ULAZ A / ULAZ B) [A]	20/20	
MPPT raspon napona [V]	80–550	
Napon pokretanja [V]	75	
Broj neovisnih MPP-trackera	2	
Broj serijskih nizova po MPP-trackeru	1	

4.2. Baterijski ulaz

Model	NGEN STAR-H1-3.7-E	NGEN STAR-H1-6.0-E
BATERIJSKI ULAZ		
Vrsta baterije	Litijeva baterija (LFP)	
Napon baterije [V]	80–480	
Maks. struja punjenja/praznjenja [A]	40	
Komunikacijska sučelja	CAN/RS485	
Radna temperatura [°C]	–10 + 50	
Temperatura skladištenja [°C]	–20 + 50	

4.3. AC-izlaz/-ulaz

Model	NGEN STAR-H1-3.7-E	NGEN STAR-H1-6.0-E
AC-IZLAZ		
Nazivna izlazna snaga [VA]	3680	6000
Maks. prividna snaga [VA]	4048	6600
Nazivni napon mreže (raspon AC napona) [V]	220 / 230 / 240 (180–270)	
Nazivna frekvencija mreže [Hz]	50 / 60	
Maks. izlazna struja [A]	18,4	30
Faktor snage	1 (podesivo od 0,8 kap do 0,8 ind)	
Nazivna izlazna struja [A] (po fazi)	16,7	27,3
THDI	<3 % pri nazivnoj snazi	

Model	NGEN STAR-H1-3.7-E	NGEN STAR-H1-6.0-E
AC-ULAZ		
Maks. AC ulazna snaga [VA]	7680	12000
Maks. AC ulazna struja [A]	34,9	54,5

4.4. EPS-izlaz

Model	NGEN STAR-H1-3.7-E	NGEN STAR-H1-6.0-E
EPS-IZLAZ		
Maks. prividna izlazna snaga [VA]	3680	6000
Vršna prividna izlazna snaga [VA] (60 s)	4400	7200
Nazivni napon [V]	220/230/240	
Nazivna frekvencija [Hz]	50/60	
Maks. struja [A]	16,7	27,3
Faktor snage	1 (podesivo od 0,8 kap do 0,8 ind)	
Paralelni rad	Da, do max. 10 uređaja	
Vrijeme prebacivanja	<20 ms	
THDI	<3 % pri nazivnoj snazi	

4.5. Učinkovitost i zaštita

Model	NGEN STAR-H1-3.7-E	NGEN STAR-H1-6.0-E
UČINKOVITOST		
Maks. učinkovitost (PV u bateriju)	98,50 %	
Maks. učinkovitost	97,08 %	
Euro-učinkovitost	95,70 %	96,33 %
ZAŠTITA		
Praćenje izolacije	DA	
Praćenje preostale struje	DA	
DC zaštita od obrnutog polariteta	DA	
Zaštita od otočnog rada	DA	
AC zaštita od kratkog spoja	DA	
AC zaštita od prekomjerne struje/napona	DA	
DC – prekidač	DA	
Funkcija „buđenja“ baterije	DA	
Zaštita od prenapona (SPD)	DC: Tip II / AC: Tip III	
AFCI-zaštita	Opcionalno	

4.6. Opći podaci

DIMENZIJE I TEŽINA	
Dimenzije (Š × V × D) [mm]	434 × 418 × 185
Težina [kg]	22
Hlađenje	Prirodna konvekcija
Topologija invertera	Neizolirana
Sučelje za komunikaciju	Mjerač, WiFi, LAN (opcionalno), 4G (opcionalno), DRM, USB, CAN, RS485, Ripple Control
LCD-zaslon	Pozadinsko osvjetljenje, 16 × 4 znakova
OKOLIŠNA OGRANIČENJA	
Instalacija	Zidna montaža
Stupanj zaštite (IP)	IP65
Raspon radne temperature [°C]	-25 ... +60 (smanjenje snage pri +45 °C)
Relativna vlažnost pri skladištenju/radu	0–100 % (bez kondenzacije)
Maks. radna nadmorska visina [m]	<2000
Zaštitna klasa	I
Temperatura skladištenja [°C]	-40 ... +70
Potrošnja energije u stanju mirovanja [W]	<10
Tipka	4× kapacitivni dodirni senzor
Razina buke [dB]	<35
CERTIFIKATI	
Sigurnost	EN 62109-1 ; EN 62109-2
EMC	EN 61000-6-2 ; EN 61000-6-3
Certifikati	EN50549-1; C10/11; VDE-AR-N 4105; G98; G99; CEO 0-21; NRS 097-2-1; AS/NZS 4777.2

5. Instalacija

Prije instalacije uređaja provjerite nije li inverter oštećen tijekom transporta. Ako su vidljiva oštećenja, poput pukotina, odmah se obratite prodavatelju proizvoda.

5.1. Opseg isporuke

Otvorite pakiranje i izvadite proizvod, najprije provjerite dodatnu opremu. Popis opreme u pakiranju prikazan je u nastavku:



Inverter



Nosač

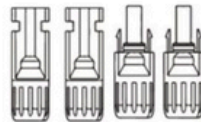

PV konektori



PV pin konektori



Tipli, vijci



AC konektor



Priključak ozemljenja



Komunikacijski priključak

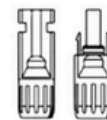

Konektori za bateriju



Baterijski pin-kontakti



Kratke upute



Smart Meter uređaj



WiFi adapter



RJ45 konektor

5.2. Upute za montažu

Provjerite ispunjava li lokacija za instalaciju sljedeće uvjete:

- Nije na izravnom sunčevom svjetlu
- Nije u područjima gdje se skladište lako zapaljivi materijali
- Nije u potencijalno eksplozivnim područjima
- Nije neposredno izvan zatvorenog prostora (npr. na kiši, snijegu)
- Nije u blizini televizijske antene ili kabela za antenu
- Nije na visini većoj od približno 2.000 metara nadmorske visine
- Nije u okruženju s padalinama ili visokom vlagom (> 95 %)
- Moraju se osigurati dobri uvjeti ventilacije:
 - o Temperatura okoline u rasponu od -25 °C do +60 °C
- Zid na koji se inverter montira mora ispunjavati sljedeće uvjete:
 - A. Masivan zid (cigla/beton) ili druga odgovarajuća čvrsta površina za montažu
 - B. Inverter mora biti poduprt ili dodatno ojačan ako zid nije dovoljno čvrst (npr. drveni zid, prekriven debelim slojem dekoracije).
 - C. Nagib zida treba biti unutar $\pm 5^\circ$.

- Molimo izbjegavajte izravno sunčevo svjetlo, kišu i snijeg tijekom instalacije i rada invertera:



- Obratite pozornost na minimalnu udaljenost od susjednih predmeta na zidu:

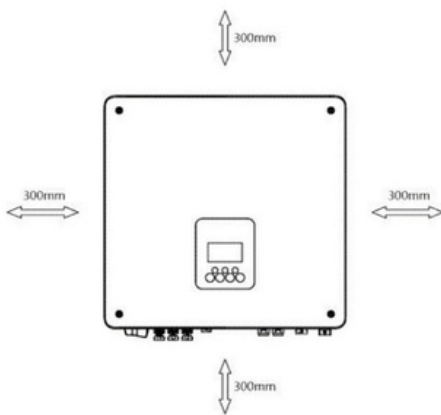

Položaj	Minimalna udaljenost
Lijevo	300 mm
Desno	300 mm
Vrh	300 mm
Dno	300 mm

5.3. Potreban alat

Sljedeći alati su potrebni za instalaciju invertera:

- Odvijač (M5, M6)
- Električna bušilica (s nastavkom svrdla od 8 mm)
- Kliješta za krimpanje
- Kliješta za skidanje izolacije
- Ručni ključ (ključ za vijke)



5.4. Koraci montaže

Korak 1: Pričvrstite nosač invertera na zid

- Odaberite mjesto na koje želite instalirati inverter. Pričvrstite nosač na zid i označite položaj za 5 rupa na nosaču pomoću libele:

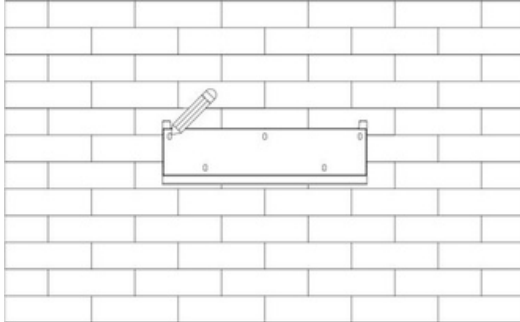

Opasnost!

Prije bušenja, provjerite kako biste bili sigurni da cijevi vode i električne instalacije u zidu nisu oštećene na mjestu ugradnje zidnog nosača kako biste izbjegli opasnosti.

- Izbušite rupe električnom bušilicom i provjerite da su rupe duboke najmanje 50 mm i široke 8 mm. Zatim postavite priložene tiple u izbušene rupe.



- Učvrstite nosač na prethodno pripremljene otvore pomoću priloženih vijaka za pričvršćivanje.

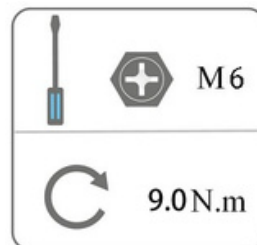
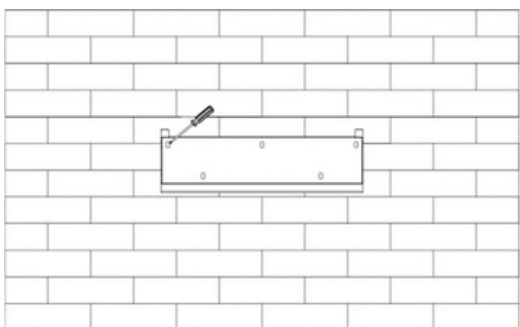

Korak 2: Objesite inverter na zidni nosač

– Montirajte inverter na nosač. Osigurajte inverter priloženim M5 vijcima i podloškama.

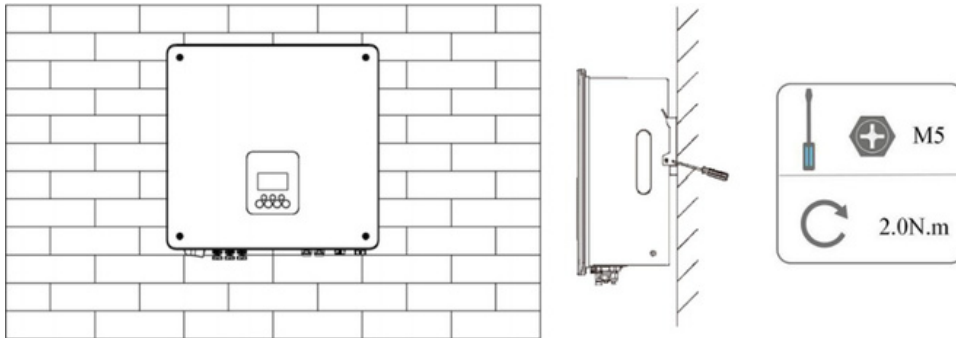



6. Električni priključak

6.1. Priključak PV stringova

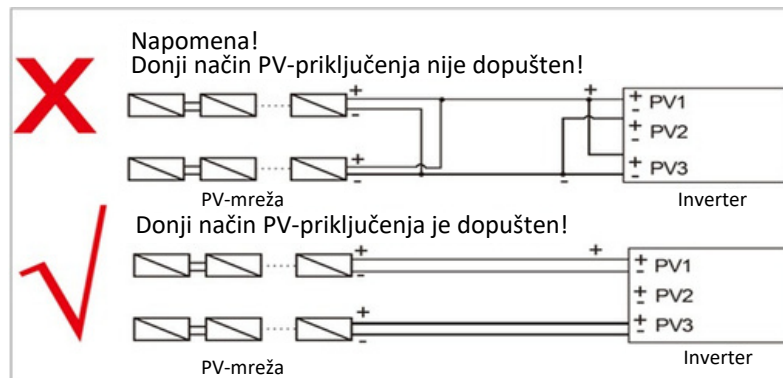
Inverter serije STAR-H1 ima dva MPP trackera. Na svaki ulaz dopušten je samo jedan serijski niz! Paralelno povezivanje PV nizova na licu mjesta nije dopušteno.



Napon otvorenog kruga povezanog niza modula mora biti manji od 600 V, a radni napon mora biti unutar raspona napona MPP-trackera. Također poštujujte sva ostala ograničenja invertera (vidi tehnički list).

	<p>Upozorenje! Napon PV modula vrlo je visok i unutar opasnog naponskog područja. Molimo slijedite pravila električne sigurnosti prilikom priključivanja.</p>
	<p>Upozorenje! Nemojte spajati PV plus ili minus na uzemljenje.</p>
	<p>Napomena! PV-moduli: Provjerite jesu li od istog proizvođača, da imaju iste karakteristike i snagu, jednako su poravnati i pod istim kutem. Radi uštede kabela i smanjenja DC gubitaka, preporučujemo instalirati inverter što bliže PV modulima.</p>

Korak 1: Montaža DC (PV) utikača

DC utikači iz opsega isporuke dizajnirani su za presjek kabela od 2,5 mm² do 6,0 mm².

- Odrežite oko 6 mm izolacije s kraja vodiča:



- Rastavite DC (PV) konektor kako je prikazano:

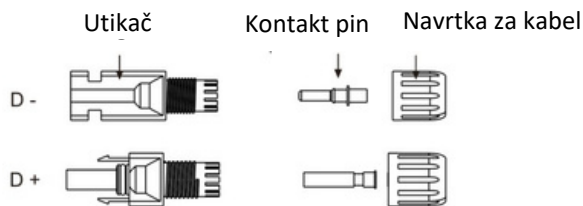

- Umetnite ogoljeni kabel u pin kontakt i provjerite jesu li sva vlakna vodiča unutar kontaktne utičnice. Zatim postavite pin kontakt u kliješta za krimpanje i izradite krimp-spoj.

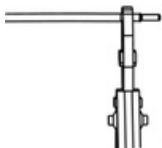

- Umetnite pin kontakt kroz kablasku navrtku i montirajte ga na stražnju stranu muškog ili ženskog konektora. Ako se osjeti ili čuje „klik“, pin kontakt je pravilno postavljen.



Korak 2: Spajanje DC kabela (uklj. utikača) na inverter

- Isključite DC prekidač (DC-Switch).
- Spojite montirane utikače na već postavljene utikače na inverteru. Pazite da su stringovi pravilno raspoređeni na MPP-trackerima.
- Za otključavanje DC utikača, slijedite sljedeće korake:

	<p>Opasnost! Prije odspajanja DC utikača provjerite da kroz DC utikač ne teče struja. To možete izmjeriti strujnim kliještima ili deaktivirati DC prekidač, inače se mogu dogoditi ozbiljne nesreće.</p>
---	---

- o Koristite odgovarajući alat.
- o Prilikom odspajanja DC+ utikača, alat pritisnite odozgo prema dolje.
- o Prilikom odspajanja DC- utikača, alat pritisnite odozdo prema gore.
- o Odspojite utikače ručno

6.2. Priključak baterije

	<p>Napomena! Kabeli za bateriju kao i odgovarajući komunikacijski kabel za povezivanje baterije i invertera su unaprijed izrađeni i uključeni u baterijski paket. Ako je ipak potrebno izraditi vlastite priključne kabele između baterije i invertera, slijedite korake u nastavku:</p>
---	---

Step 1: Montaža baterijskog utikača

Priloženi baterijski utikači namijenjeni su presjeku kabela od 6 mm².

- Skidanje približno 6 mm izolacije s kraja vodiča:



- Rastavite DC (PV) konektor na sljedeći način:

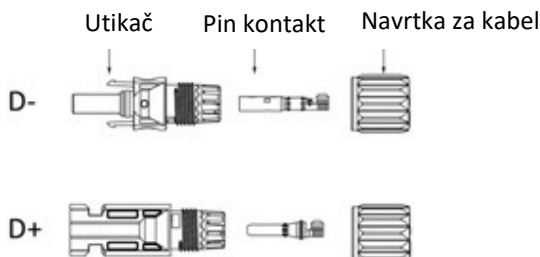

- Umetnite ogoljeni kabel u pin kontakt i provjerite je li sav provodnik obuhvaćen kontaktom. Zatim umetnite pin kontakt u klijesta za krimpanje i napravite krimp-spoj.

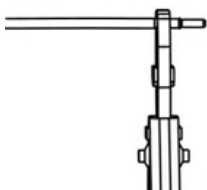

- Umetnite pin kontakt kroz navrtku kabela i pričvrstite ga na stražnjoj strani muškog ili ženskog konektora. Ako osjetite ili čujete „klik“, pin kontakt je pravilno instaliran.

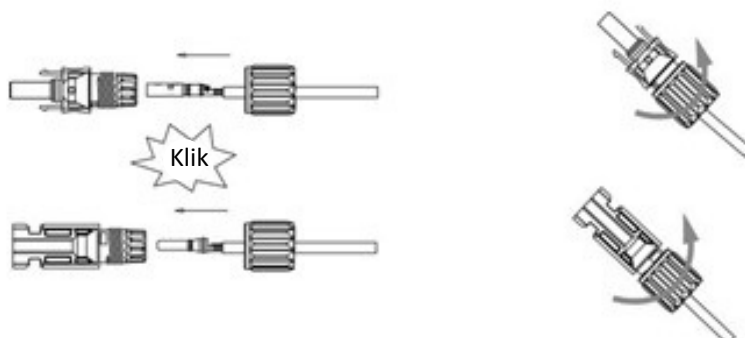

Korak 2: Spajanje baterijskog kabela (uklj. utikač) i komunikacijskog kabela na inverter

- Isključite DC prekidač na bateriji i na inverteru.
- Spojite montirane utikače na već ugrađeni konektor na inverteru. Vodite računa da su baterije spojene na odgovarajuće priključke na inverteru.
- Za otključavanje DC utikača, slijedite sljedeće korake:

	<p>Opasnost! Prije odspajanja baterijskog konektora provjerite da kroz njega ne teče struja. To možete provjeriti mjerenjem strujnim kliještima ili deaktivirati baterijski prekidač, inače se mogu dogoditi ozbiljne nezgode.</p>
---	---

- o Upotrijebite odgovarajući alat.
- o Prilikom odspajanja Battery + utikača, alat pritisnite odozgo prema dolje.
- o Prilikom odspajanja Battery - utikača, alat pritisnite odozdo prema gore.
- o Ručno odspojite utikače.

6.3. AC-priključak na mrežu

Inverteri serije NGEN STAR-H1 dizajnirani su za jednofazno priključenje na mrežu. Raspon napona je 220/230/240V, frekvencija 50/60Hz. Ostali tehnički zahtjevi moraju biti u skladu sa zahtjevima lokalne javne mreže.

 Nikakvi potrošači ne smiju biti spojeni između osigurača invertera i samog invertera.



	<p>Upozorenje! Između invertera i elektroenergetske mreže mora biti ugrađen osigurač kao zaštitni uređaj za maksimalnu izlaznu nadstrujnu zaštitu.</p>
---	---

Prije nego započnete s instalacijom AC-utikača, isključite prekidač (osigurač) na sve tri faze i zaštitite ga od ponovnog uključanja!

Korak 1: Skidanje izolacije s AC-kabela

- Skratite vodiče L1/L2/L3 i N na 52,5 mm, a PE vodič na 55 mm.
- Kliještima za skidanje izolacije uklonite 12 mm izolacije sa svih krajeva vodiča prema slici:

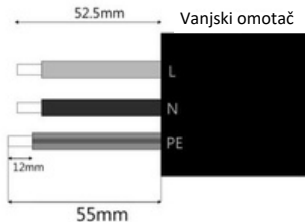

L1: Smeđa/Crvena
N: Plava/Crna
PE: Žuta i zelena

Upozorenje!

Dopušteni presjek kabela je maks. **5 x 6 mm²**.



Napomena!

Obratite pažnju na lokalne tipove i boje kabela prilikom stvarne instalacije. Radni vod mora biti spojen na liniju N, inače će inverter prijaviti pogrešku i neće normalno raditi (prikaz pogreške SW BUS Volt). Prije spajanja invertera na AC-mrežu provjerite mrežni napon i usporedite ga s dopuštenim rasponom napona (vidi tehničke podatke).

Korak 2: Montaža AC-utikača

- Odvojite AC utikač na tri dijela kao što je prikazano dolje. Da biste to učinili, držite središnji dio priključka i uklonite gornji dio priključka. Uklonite maticu zajedno s brtvenim elementom.



- Provcute kabel kroz navrtku, brtveni element i srednji dio konektora. Umetnite vodiče u utikač i učvrstite ih odgovarajućim odvijačem. Vodite računa o pravilnom rasporedu (L1/N/PE).

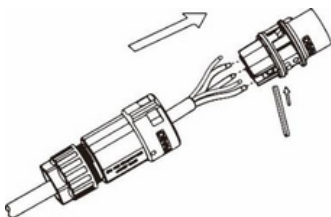

- Utisnite navojnu čahuru u utičnicu i zategnite maticu.

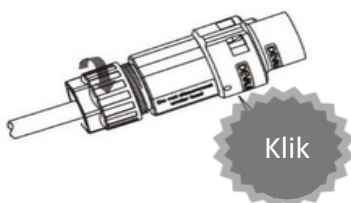

Korak 3: Spajanje AC-utikača na inverter

- Spojite utikač na inverter i zaključajte ga.





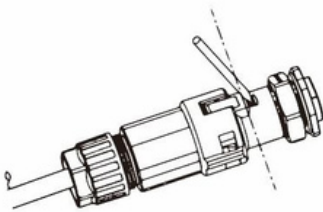





- Za odspajanje AC utikača od invertera, otpustite zasun pomoću odvijača (vidi sljedeću sliku):



6.4. Spajanje potrošača na EPS izlaz

U slučaju kvara mreže, funkcija pričuvnog napajanja invertera (EPS = Emergency Power Supply) isključuje inverter s mreže i napaja sva trošila spojena na EPS izlaz. Funkcija pričuvnog napajanja je jednofazna i već je integrirana u inverter.

Ako želite priključiti induktivno trošilo na EPS, provjerite da početna snaga tog potrošača ne premašuje maksimalnu snagu EPS izlaza (1×16,7A za 3,7 kW H1-inverter i 1×27,3A za 6 kW H1- inverter). Tablica u nastavku prikazuje najčešća trošila te njihove početne i radne snage. Za stvarne tehničke podatke molimo provjerite priručnik svojih uređaja.

Tip	Snaga		Uobičajena oprema	Primjer		
	Poč- etna	Nazivna snaga		Oprema	Početna	Nazivna snaga
Otporno opterećenje	X1	X1	 Žarulja sa žarnom niti  TV	 100W Žarulja sa žarnom niti	100 VA (W)	100 VA (W)
Kapacitivno opterećenje	X2	X1,5	 Fluorescentna svjetiljka	 40W Fluorescentna svjetiljka	80 VA (W)	60 VA (W)
Induktivno opterećenje	X3~5	X2	 Ventilator  Hladnjak	 150W Hladnjak	450–750 VA (W)	300 VA (W)

Napomena: Unipolarni tereti nisu podržani.

Korak 1: Odabir određenih potrošača

Za funkciju hitnog napajanja odaberite opterećenja koja ne premašuju maksimalnu snagu invertera u EPS načinu rada. Obratite posebnu pozornost na maksimalnu dopuštenu struju i napon (vidi tehnički list). Ožičenje za rad u hitnom napajanju nalazi se u dodatku!

Korak 2: Montaža EPS-utikača

- Skratite vodiče L1 i N na 52,5 mm, a PE vodič na 55 mm.
- Pomoću kliješta za skidanje izolacije uklonite 12 mm izolacije sa svih krajeva vodiča.
- Rastavite utikač i navucite odgovarajuće dijelove na kabel:

Pažnja! Najveći dopušteni presjek kabela iznosi maks. **3 × 6 mm²**.

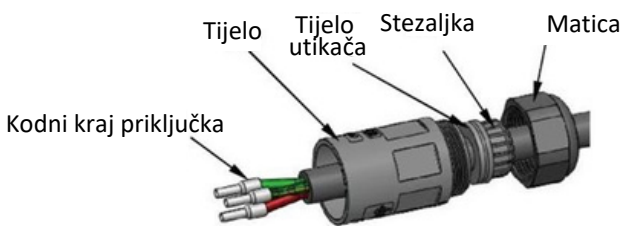

- Umetnite vodiče u utikač i zategnite ih odgovarajućim odvijačem (moment zatezanja $0,8 \text{ Nm} \pm 0,1 \text{ Nm}$). Obratite pozornost na ispravne pozicije (L1/N/PE).

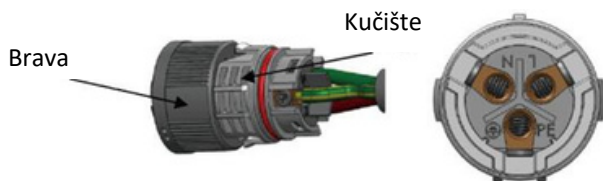

- Spojite dijelove utikača dok ne čujete "klik".



- Gurnite brtveni prsten do kraja kućišta i zategnite ga maticom. Moment zatezanja iznosi $2,5 \text{ Nm} \pm 0,5 \text{ Nm}$.



- Umetnite potpuno sastavljeni EPS-konektor u inverter. Obratite pozornost na oznaku LOCK na modulu radi smjera okretanja mehanizma zaključavanja.

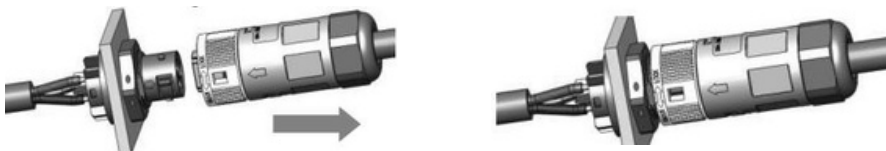

- Za uklanjanje EPS-konektora otpustite zaključavanje odvijačem. Okrenite rukavac u smjeru oznake UNLOCK na sklopu, a zatim izvucite utikač.

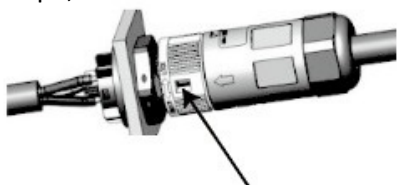

6.5. Spajanje invertera na sustav uzemljenja

- Koristite 16 mm² kabel za uzemljenje.
- Skinite 6 mm izolacije s kraja kabela.



- Umetnite ogoljeni dio kabela u priključak za uzemljenje i provjerite jesu li sva vlakna vodiča unutar konektora. Prokrimpajte (zakrmpajte) spoj uzemljenja koristeći kliješta za krimpanje

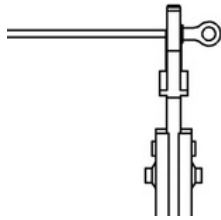

- Zategnite vijak za uzemljenje odvijačem, kao što je prikazano na slici.

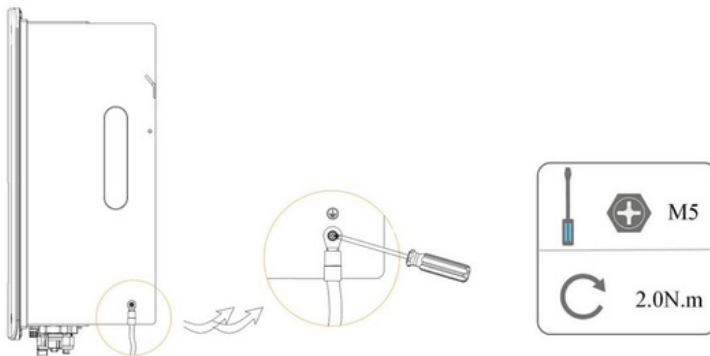

6.6. Integracija drugih izvora energije u načinu rada s rezervnim napajanjem

Priključak i uporaba generatora nije dopuštena ako je generator dio istog kruga kao i inverter. Dopušteni način upotrebe prikazan je na slici ispod (npr. potpuno odvojeni krug).

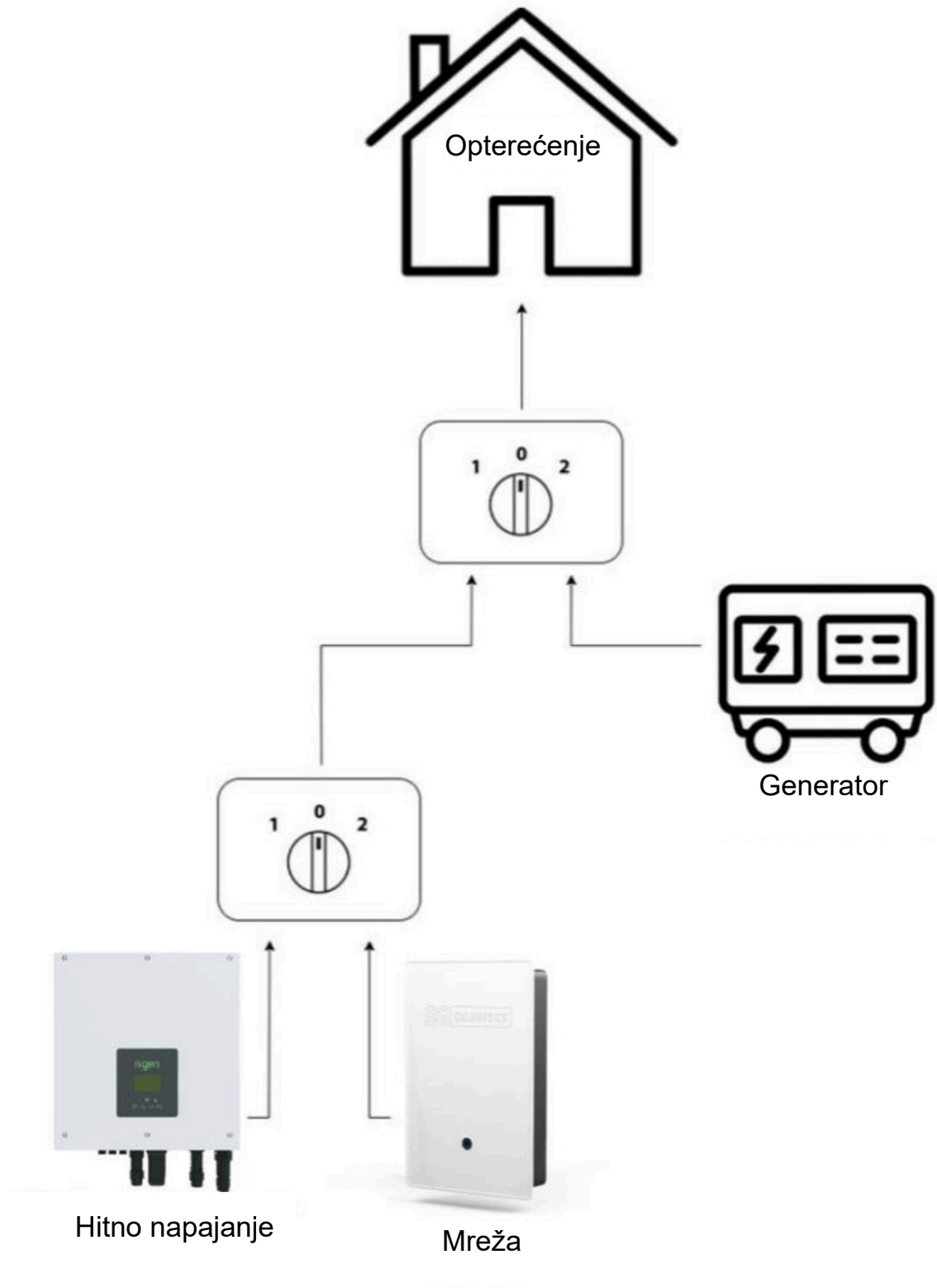

6.7. Povezivanje WIFI/LAN/4G-dongla



Inverter ima sučelje za WIFI/LAN/4G koje omogućuje uređaju prikupljanje informacija iz invertera. Operativne informacije, poput napona, struje, frekvencije i poruka o pogreškama, mogu se pratiti lokalno ili na daljinu putem ovih sučelja. LAN dongle uključen je kao standardna oprema uz NGEN Star inverter. Ako je potrebno, WIFI/4G dongle možete naručiti od svog lokalnog dobavljača.

Koraci za povezivanje:

1. Za 4G-uređaje: Molimo umetnite SIM karticu (za više detalja pogledajte upute za instalaciju 4G uređaja). (Opcionalno)
2. Umetnite WIFI/LAN/4G uređaj u USB-priključak na dnu invertera.



3. Za WIFI-uređaje: Povežite WIFI dongle s lokalnim routerom i dovršite WIFI konfiguraciju (za više detalja pogledajte upute za instalaciju WIFI uređaja). (Opcionalno)
4. Za LAN-uređaje: Povežite LAN dongle s lokalnim internetskim routerom pomoću Ethernet kabela.

	<p>Napomena! Ako koristite NGEN Smart Box, možete LAN dongle izravno spojiti na preklopnik unutar Smart Boxa pomoću Ethernet kabela.</p>
	<p>Napomena! Dongle mora uvijek ostati povezan s internetom. Ovo je nužno kako bi se omogućilo daljinsko upravljanje te izvršile daljinske nadogradnje firmvera uređaja.</p>



6.8. Spajanje Smart Meter-a

Za ispravnu instalaciju komunikacijske veze, molimo pogledajte definiciju pinova komunikacijskog priključka prikazanu u nastavku:

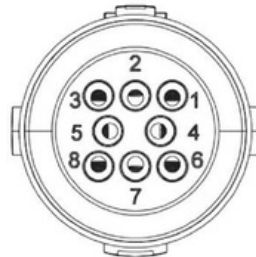
- Obratite pozornost na definiciju pinova komunikacijskog utikača:



PIN	1	2	3	4	5	6	7	8
Definicija	Meter 485A	Meter 485B	485B	485A	CT2+	CT2-	CT1-	CT1+

	Napomena! Ako se inverter koristi u kombinaciji sa Smart Boxom iz NGEN-a, pinovi od 5 do 8 nisu potrebni.
	Napomena! Preporučeni kabel za komunikacijsku vezu: LIYCY 4x2x0,5 mm² .

6.8.1. Komunikacijska veza uz korištenje Smart Boxa

Kada koristite NGEN-Star hibridni inverter u kombinaciji sa Smart Boxom, za komunikacijsku vezu između invertera i Smart Boxa koristite unaprijed pripremljeni kabel uključen u opseg isporuke.

Pogledajte dijagram spajanja u nastavku:

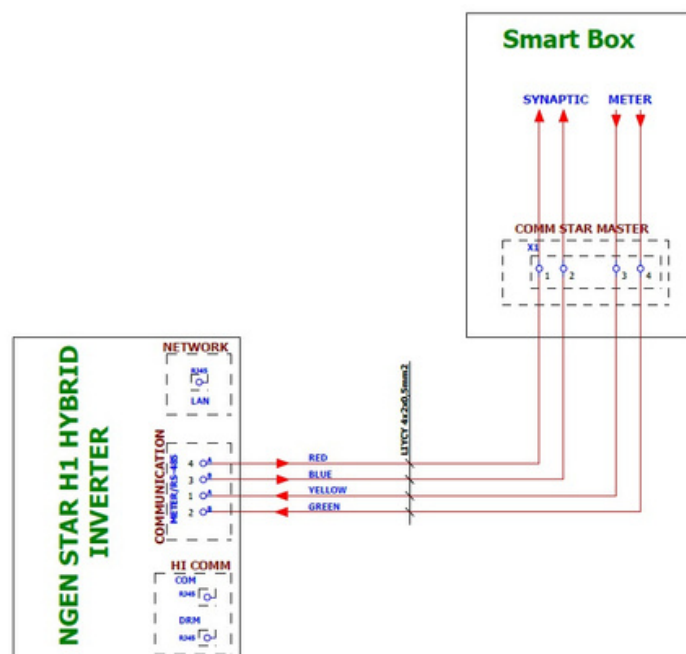

6.8.2. Komunikacijska veza bez Smart Boxa, samo uz Synaptic i Smart Meter

Ako koristite NGEN-Star sustav bez Smart Boxa, ali u kombinaciji s komunikacijskim uređajima (Synaptic i Smart Meter), pogledajte sljedeći dijagram spajanja:

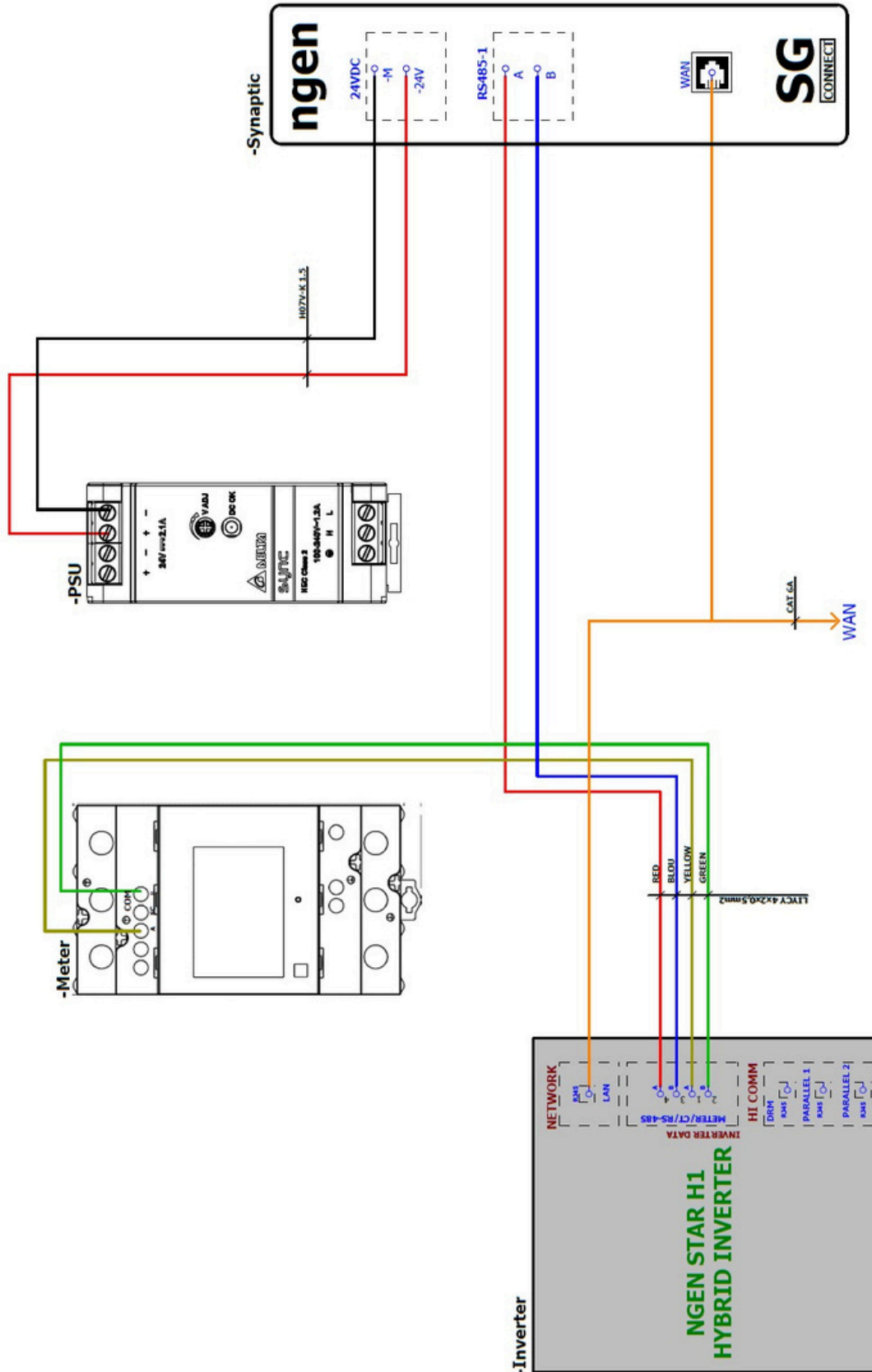

6.9. Konfiguracija korištenog mjernog uređaja (Smart Meter / CT) u izborniku invertera

Kako bi se osigurala točnost mjerenja i kako bi inverter pravilno detektirao spojeno opterećenje, potrebno je slijediti dolje navedene korake za ispravnu konfiguraciju invertera. Ova postavka omogućuje inverteru da prepozna koristi li se izravno jednofazno Smart Meter, izravno trofazno Smart Meter ili mjerni uređaj sa strujnim kliještima (CT).

Koraci za konfiguraciju:

- Najprije pristupite izborniku invertera pritiskom na tipku „✓“, zatim u izborniku invertera odaberite postavke (Settings) koristeći zadanu lozinku “0000”.
- U izborniku postavki invertera (inverter settings) uđite u izbornik „Feature“, a potom u podizbornik „Meter/CT“.
- U podizborniku „Meter/CT“ odaberite odgovarajuću konfiguraciju prema instalaciji. Birajte između sljedećih opcija:
 - o Meter_1P (izravno jednofazno Smart Meter) – **standardni uređaj koji NGEN isporučuje u sklopu Smart Boxa**
 - o Meter_3P (izravno trofazno Smart Meter)
 - o CT (Smart Meter sa strujnim kliještima)

6.10. Kombinacija NGEN-STAR invertera s postojećim sustavom za proizvodnju električne energije

NGEN podržava funkciju drugog mjernog uređaja koji se koristi za mjerenje električne energije koju proizvodi drugi sustav za proizvodnju električne energije (postojeći inverteri), kako bi se podatci o proizvodnji objedinjeno prikazivali na NGEN platformi za praćenje.

NGEN u sklopu isporuke osigurava samo jedno Smart Meter, koje komunicira s inverterom i mjeri potrošnju u kućanstvu na kućnom priključku. To Smart Meter već je unaprijed programirano sa svim potrebnim podacima (adresa: 1, brzina prijenosa: 9600).

Međutim, ako postoji još jedan inverter zbog postojećeg fotonaponskog sustava, moguće je ugraditi i drugo Smart Meter kako bi se mjerila snaga tog postojećeg proizvodnog sustava te integrirala u sučelje za praćenje (monitoring). Za to drugo Smart Meter potrebne su sljedeće postavke (adresa: 2, brzina prijenosa: 9600).

Ako navedene postavke nisu ispravno provedene, mogu se pojaviti pogreške u podacima mjerenja koje će biti vidljive u sučelju za praćenje.

U nastavku ćete pronaći dijagrame ožičenja za različite načine integracije postojećeg sustava za proizvodnju solarne (PV) energije!

6.10.1. Dijagram ožičenja uz korištenje Smart Boxa

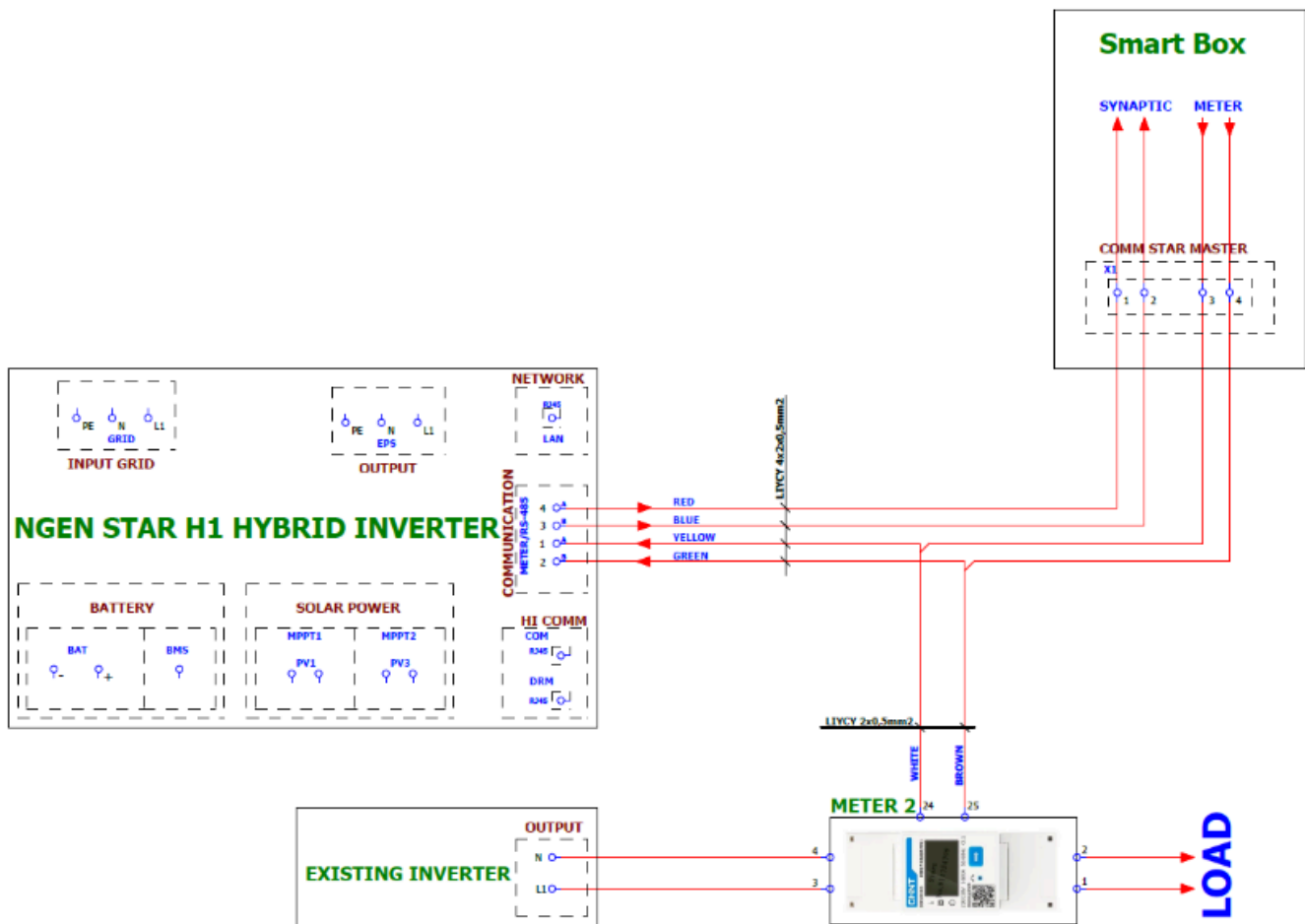

6.10.2. Dijagram ožičenja bez Smart Boxa, samo uz Synaptic i Smart Meter

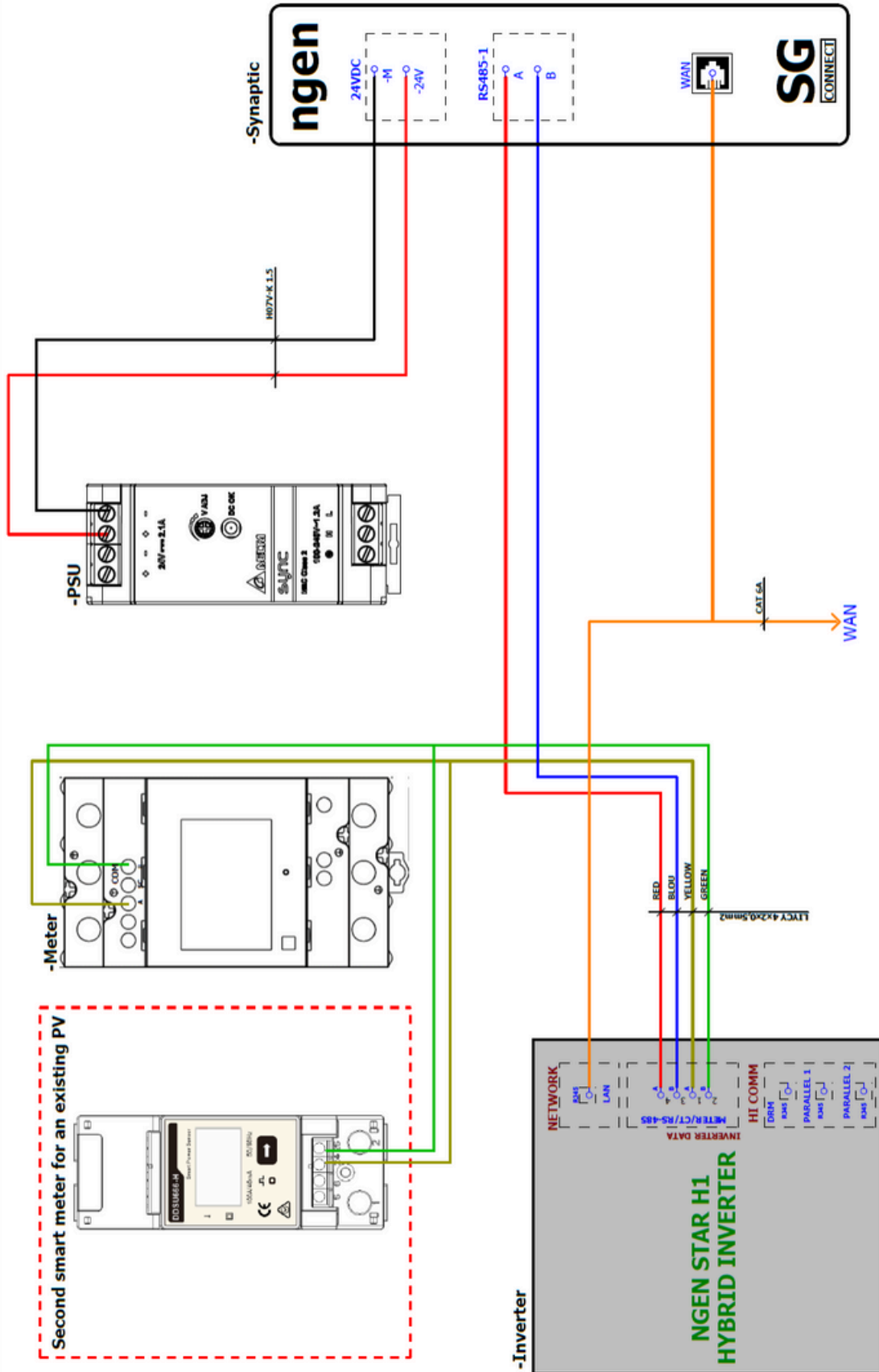

6.11. Postavljanje drugog Smart Meter-a

Da biste mogli koristiti funkcije drugog Smart Meter-a, potrebno je konfigurirati sljedeće postavke:

Postavke na inverteru:

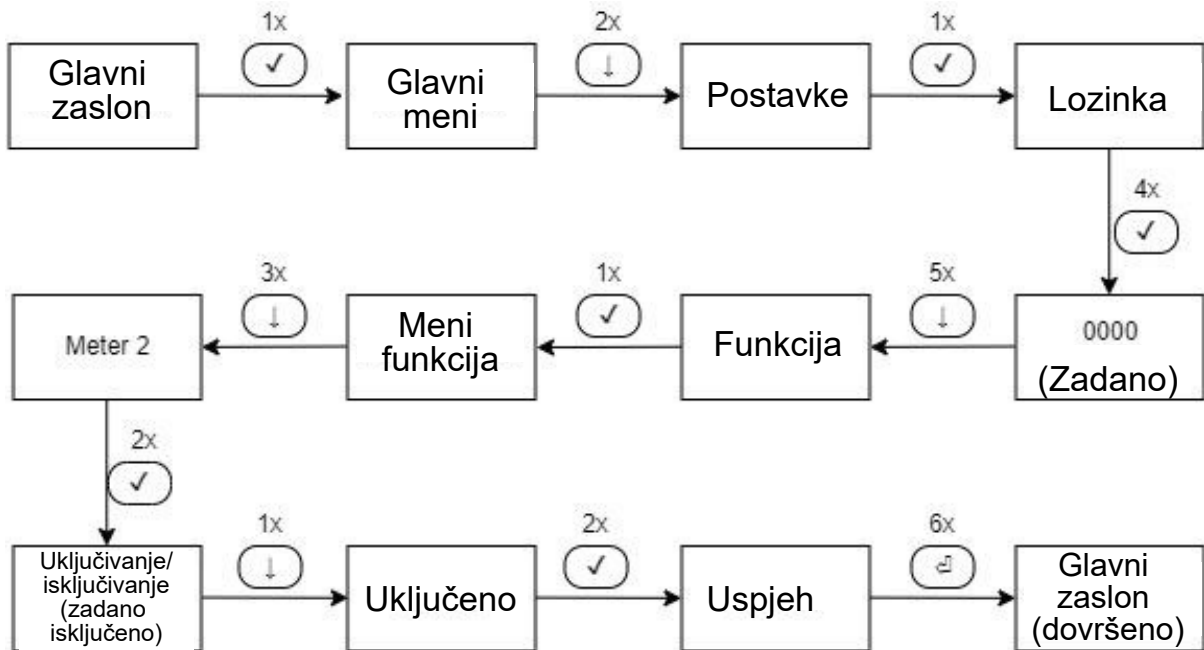

Postavke na drugom Smart Meter-u:

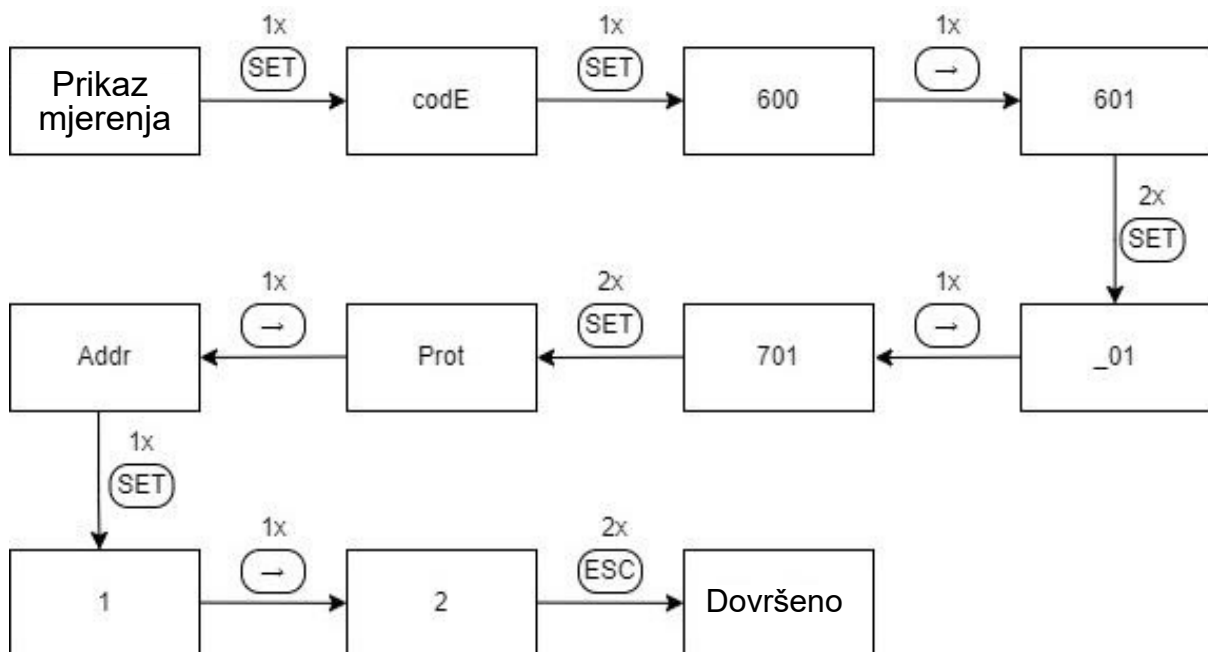

6.12. DRM/E-Stop sučelje

Inverter iz serije NGEN-STAR posjeduje DRM funkciju (Demand Response Mode). Ova funkcija osigurava da inverter uvijek provodi naredbe operatera mreže za ograničenje aktivne snage. U nekim zemljama ugradnja DRM sučelja nije obavezna, no u drugim može biti propisana zakonom. Stoga prije instaliranja invertera provjerite lokalne propise.

- Putanja postavki:



- DRM podržava različite načine odziva na zahtjeve prijenosom upravljačkih signala:

Način	Zahtjev
DRM0	Zaustavi rad invertera.
DRM1	Ne troši energiju (Do not consume power).
DRM2	Ne troši više od 50 % nazivne snage.
DRM3	Ne troši više od 75 % nazivne snage.
DRM4	Povećaj potrošnju energije (Increase power consumption).
DRM5	Ne proizvodi energiju (Do not produce power).
DRM6	Ne proizvodi više od 50 % nazivne snage.
DRM7	Proizvodnja ne smije prelaziti 75 % nazivne snage te po mogućnosti potrošnja jalove energije.
DRM8	Povećaj proizvodnju energije (Increase power generation).

Napomena: Trenutačno je podržan samo DRM0 način rada; ostale funkcije su u razvoju.

- Definicija DRM PIN-ova (mjera „Connection Point ‘DRM’” na inverteru)

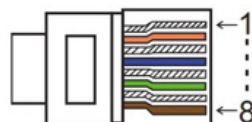

PIN	1	2	3	4	5	6	7	8
Def.	GND_COM	Shutdown	OUT_DRM0	3.3V_COM	OUT_DRM 4/8	OUT_DRM 3/7	OUT_DRM 2/6	OUT_DRM 1/5
MODEL	KONEKTOR PRIKAZAN PIN-OVIMA			FUNKCIJA				
DRM0	3		4		Hitno zaustavljanje invertera			

- Određivanje E-STOP PIN-ova (priključna točka „DRM“ na inverteru)

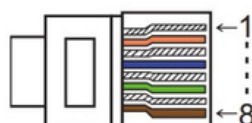

MODEL	Konektor prikazan PIN-ovima		FUNKCIJA
E-STOP	1	2	Hitno zaustavljanje invertera

6.12.1. Dijagram spajanja za E-Stop funkciju uz korištenje Smart Boxa

Ako želite koristiti E-Stop funkciju invertera u kombinaciji sa Smart Boxom, pogledajte sljedeći dijagram spajanja:

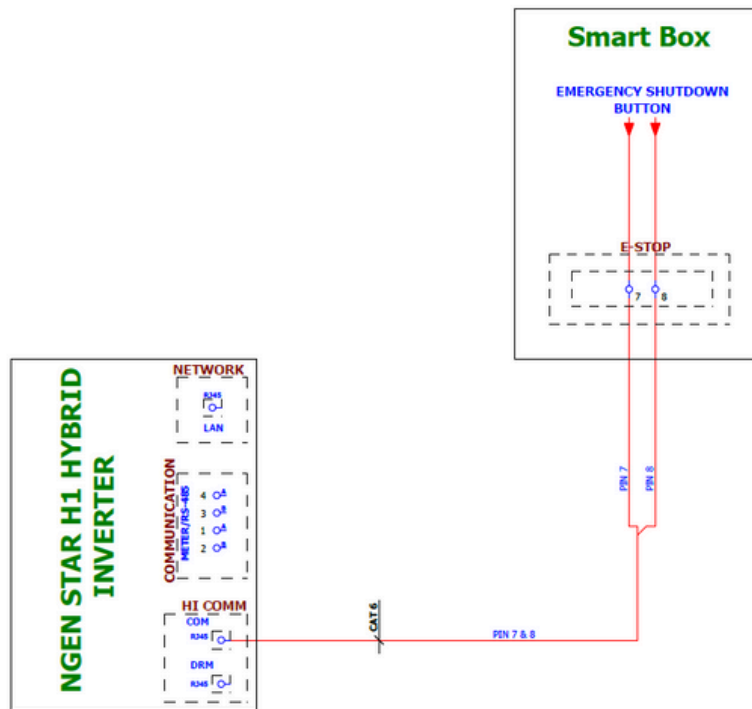

6.13. Puštanje invertera u rad

Slijedite korake u nastavku za puštanje invertera u pogon:

1. Provjerite je li inverter sigurno pričvršćen.
2. Provjerite je li sav DC i AC ožičenje pravilno spojeno.
3. Osigurajte da je komunikacijska veza ispravno spojena.
4. Provjerite je li baterija ispravno spojena.
5. Provjerite je li vanjski EPS kontaktor (ako je potreban) ispravno spojen.
6. Provjerite jesu li BMS tipke i prekidači baterije isključeni (OFF).
7. Uključite PV/DC prekidač, AC osigurač, EPS osigurač i prekidač na bateriji.
8. Otvorite stranicu s postavkama; zadana lozinka je „0000“. Odaberite START/STOP i podesite na Start. (Duljim pritiskom tipke „Enter“ brzo se ulazi na stranicu START/STOP.)



Napomena!

Kako biste izbjegli probleme s komunikacijom, važno je osigurati da je inverter u potpunosti pokrenut prije uključivanja baterije. Za upute o pokretanju baterije, molimo pogledajte odgovarajući Priručnik za instalaciju baterije.

 Napomena:

Kada prvi put pokrenete inverter, kôd države (country code) zadan je prema lokalnim postavkama. Ako želite promijeniti kôd države, slijedite ove korake: Settings → On-Grid → Safety.



- Postavite vrijeme na inverteru pomoću tipki ili aplikacije: Settings → Date & Time.

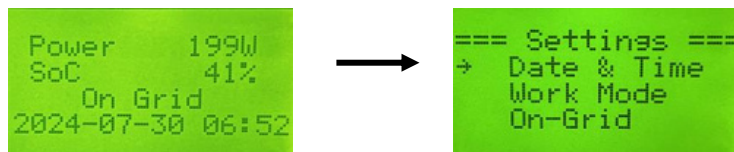

- Interni bypass rele je prema zadanim postavkama zatvoren. Ako ga je potrebno otvoriti, uđite u stranicu postavki i odaberite opciju "Internal".
- Funkcija EPS (pričuvno napajanje) je prema zadanim postavkama onemogućena. Ako je funkcija EPS potrebna, aktivirajte je u postavkama (Settings -> Off-Grid -> EPS Output). Standardna EPS napetost i frekvencija iznose 230 V i 50 Hz.

6.14. Ažuriranje softvera

Korisnik može ažurirati firmver invertera putem USB-memorije.

Sigurnosna provjera:

- Pobrinite se da je inverter uvijek uključen (ON).
- Inverter mora ostati uključen tijekom cijelog procesa ažuriranja. Pripremite računalo i provjerite da USB-memorija nema više od 32 GB te da je formatirana u FAT16 ili FAT32.

	<p>Pažnja! Nemojte spajati USB 3.0 na USB priključak invertera. USB priključak invertera podržava samo USB 2.0.</p>
---	--

Koraci za ažuriranje:

- Korak 1: Kontaktirajte naš servisni odjel i preuzmite datoteke za ažuriranje, koje treba prenijeti na USB-memoriju u sljedećoj strukturi mapa:
 update/manager/H1_Manager_Vx.xx_E.bin
 update/master/H1_E_Master_Vx.xx.bin
 update/slave/H1_E_Slave_Vx.xx.bin

Napomena: „Vx.xx” označava broj verzije.

Upozorenje: Provjerite da se direktorij na USB-memoriji podudara s gore navedenim specifikacijama! Ne mijenjajte naziv programskih datoteka, jer to može uzrokovati neispravan rad invertera.

- Korak 2: Odvijte vodootporni poklopac i umetnite USB-memoriju u USB priključak na donjoj strani invertera.

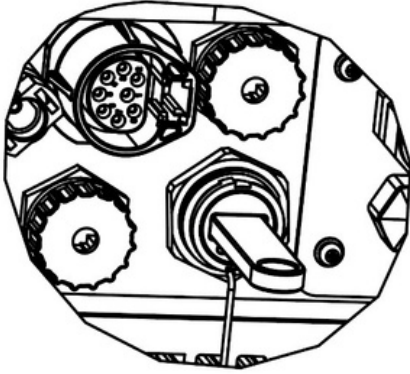

- Korak 3: Čim se USB-memorija spoji na inverter, izbornik za ažuriranje automatski će se prikazati na zaslonu invertera. Pritisnite tipke gore/dolje kako biste odabrali željeno ažuriranje i pritisnite OK za potvrdu.
- Korak 4: Nakon dovršetka ažuriranja, izvadite USB-memoriju. Zavrните vodootporni poklopac na inverteru natrag.

7. Rukovanje

7.1. Upravljačka ploča

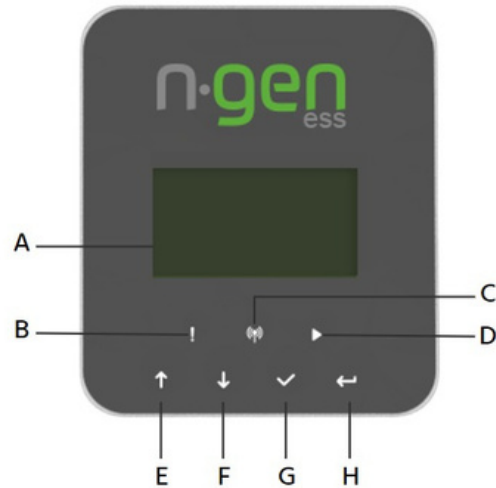

A	LCD-zaslon	Prikazuje informacije o inverteru.
B	LED-indikator	Crvena: Prikazuje pogrešku na inverteru.
C		Plava: Inverter je ispravno povezan s baterijom.
D		Zelena: Inverter radi normalno.
E	Funkcijske tipke	UP: Pomicanje kursora prema gore ili povećanje vrijednosti.
F		DOWN: Pomicanje kursora prema dolje ili smanjenje vrijednosti.
G		OK: Potvrda odabira.
H		BACK: Povratak na prethodnu funkciju

7.2. Stablo funkcija

Stablo funkcija za rad s jednim inverterom:

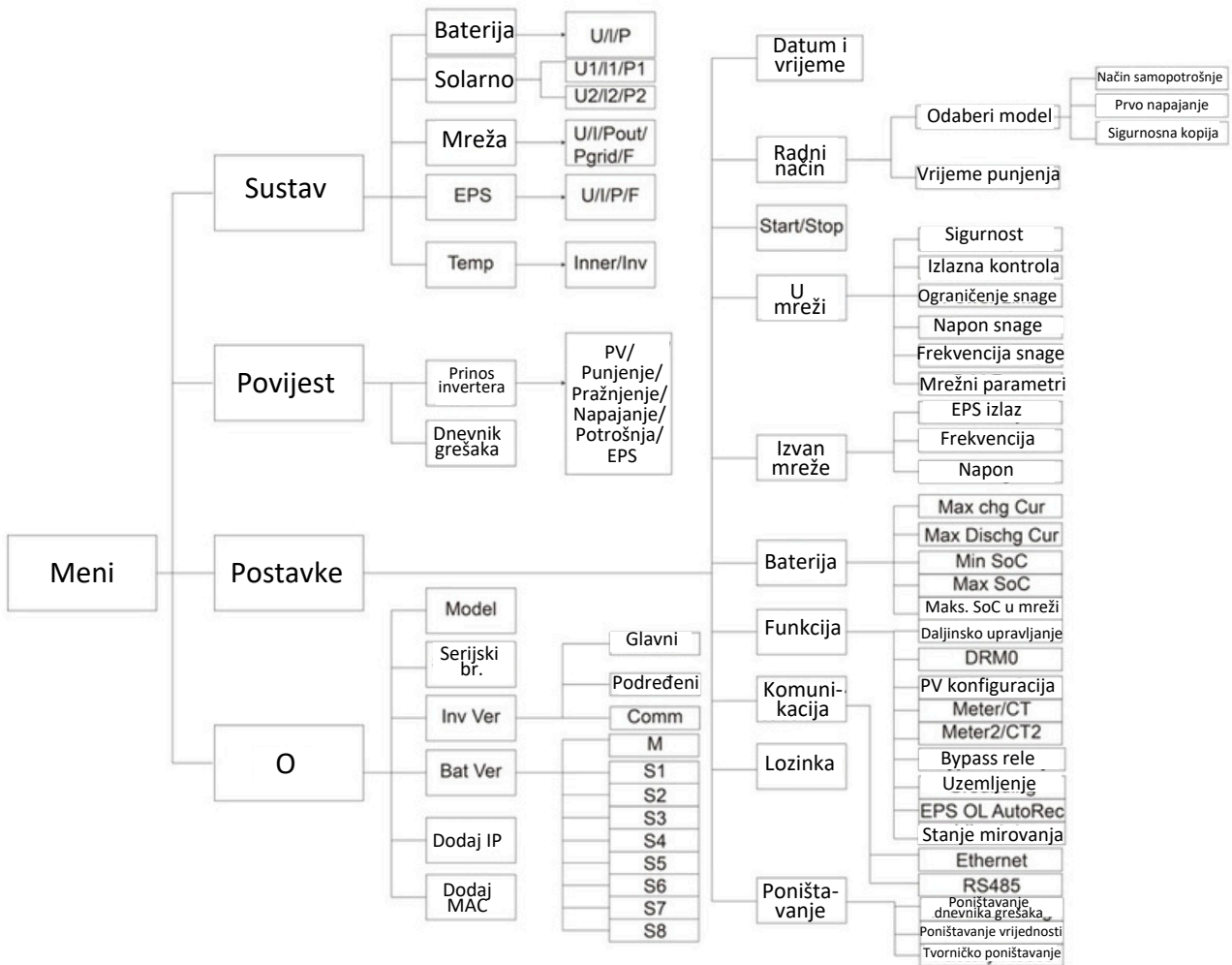

8. Priklučivanje postojećeg fotonaponskog sustava na NGEN Star sustav

8.1. Priklučak na „LOAD“ na Smart Boxu

Ako već imate postojeći fotonaponski sustav i želite ga i dalje koristiti, možete ga priključiti na ožičenje „LOAD“ na Smart Boxu, kao što je prikazano u donjem dijagramu:

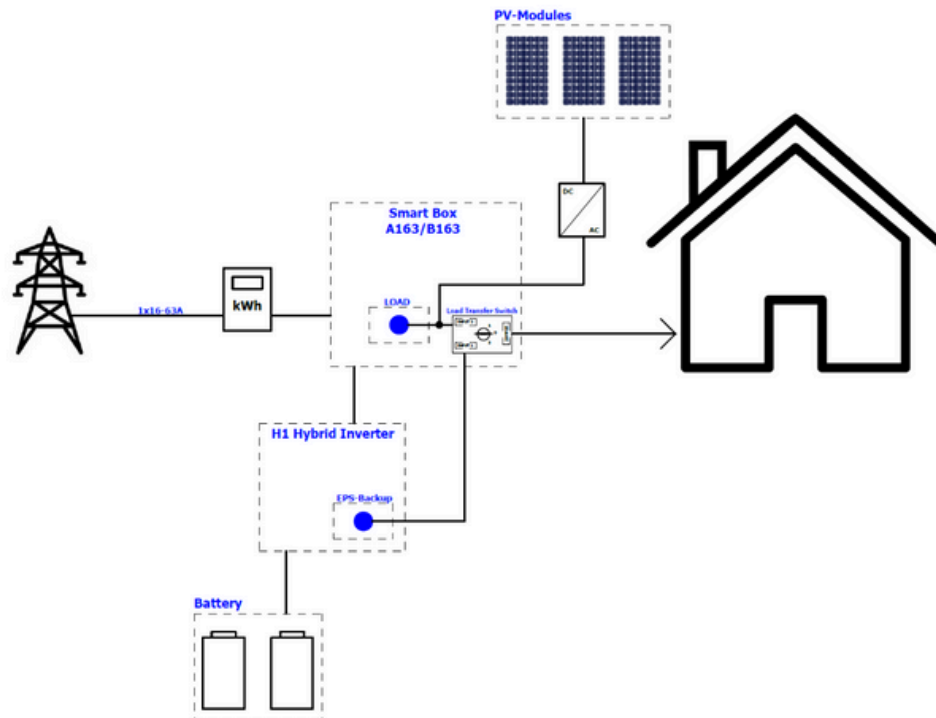

8.2. Priklučak postojećeg fotonaponskog sustava na NGEN hibridni inverter

Ako korisnik ima postojeći fotonaponski sustav i želi ga učiniti kompatibilnim s našim NGEN-Star inverterom, mora ukloniti postojeći inverter te direktno spojiti nizove (strings) postojećeg fotonaponskog sustava na naš hibridni inverter, kao što je prikazano u donjem dijagramu:

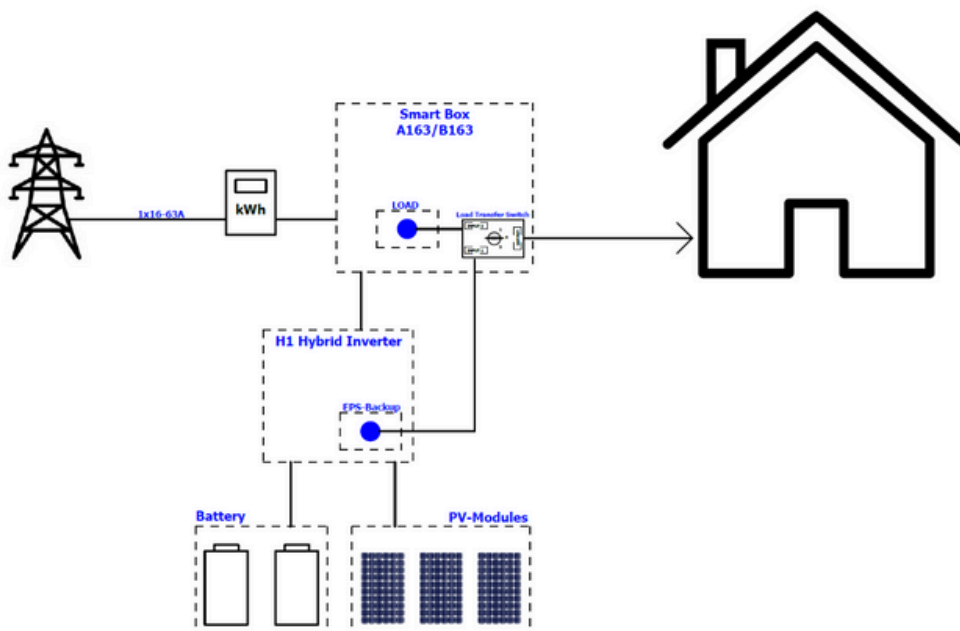

9. Synaptic-jedinica dijela Smart Boxa – Funkcija izlaza releja

Synaptic-jedinica integrirana u Smart Box ima tri izlaza releja na koje se mogu priključiti razne jedinice za proizvodnju i potrošnju energije. U nastavku su objašnjenja funkcija za svaki rele:

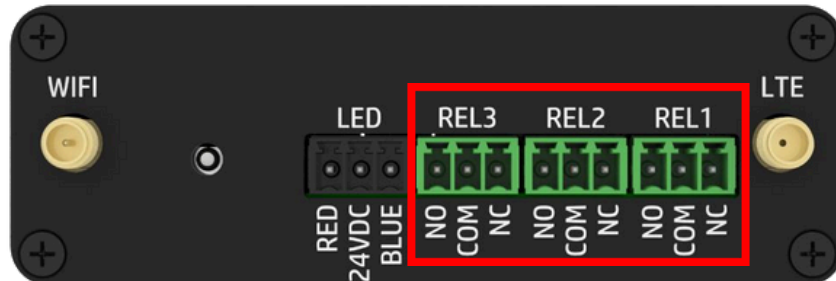

9.1. Rele 1 – Boost Mode

Boost Mode omogućuje vam korištenje razdoblja jeftine ili besplatne električne energije za uređaje koji mogu pohranjivati energiju u obliku topline ili povećati potrošnju u određenim intervalima. Ova je značajka idealna za toplinske pumpe, električne grijače i električna vozila, koje možete koristiti kada je struja jeftinija ili besplatna. Uz Boost Mode smanjujete troškove i povećavate energetska učinkovitost koristeći energiju u trenucima kada je to najisplativije. Posebno je korisno kada višak energije iz fotonaponskog sustava služi za optimizaciju vlastite potrošnje.

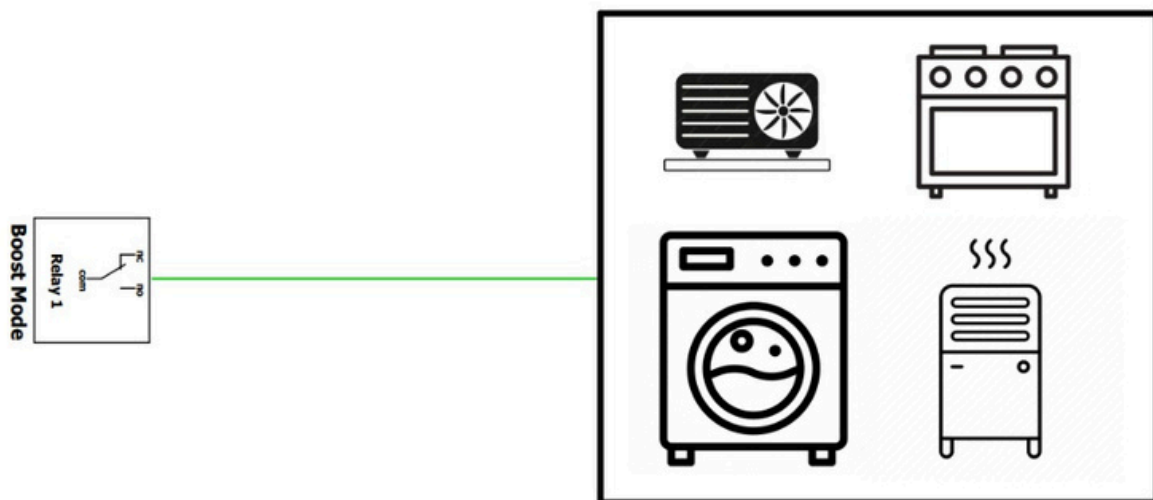

Kako funkcionira: Rele 1 aktivira se tijekom intervala smanjene cijene ili besplatne električne energije.

Konfiguracija: Da biste omogućili ovu funkciju, Rele 1 mora biti povezan s vašim uređajem kako bi se željeni potrošač uključio kada se rele aktivira. Time se postiže automatsko upravljanje radom uređaja i maksimalno korištenje povoljnih cijena električne energije.

9.2. Rele 2 – Load Reduction Mode

Load Reduction Mode značajka je koja vas nagrađuje za energetske učinkovito ponašanje. Potiče smanjenje potrošnje električne energije deaktiviranjem uređaja u razdobljima visokog opterećenja mreže. Ova je funkcija idealna za uređaje poput toplinskih pumpi, električnih grijača i stanica za punjenje, koje se mogu privremeno isključiti u razdobljima kada je energija skupa ili kada vam smanjenje potrošnje donosi nagradu.

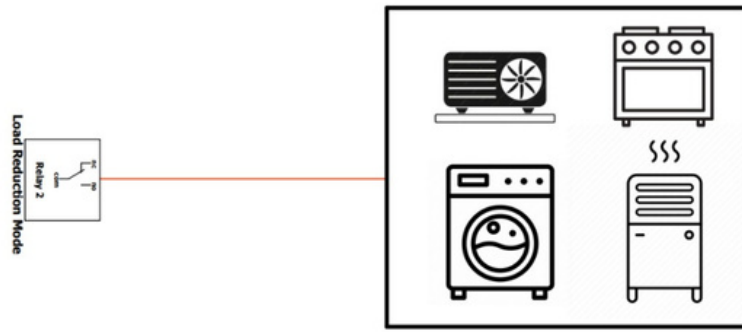

Kako funkcionira: Koristite uređaje spojene na Rele 2 (Load Reduction Mode) upravo u ovim intervalima da biste smanjili potrošnju. Sudjelovanjem u programu energetske učinkovitosti doprinosite stabilizaciji mreže i smanjenju vršnih opterećenja.

Konfiguracija: Da biste omogućili ovu funkciju, Rele 2 mora biti povezan s vašim uređajem. Kada se rele aktivira, uređaj će se prilagoditi optimalnom vremenu rada, omogućujući vam uštedu i zaradu kroz nagrade.

9.3. Rele 3 – Production Control

Production Control je značajka koja pomaže uravnotežiti proizvodnju energije i pruža financijsku naknadu za izgublenu proizvodnju. Namijenjena je korisnicima s solarnim sustavima ili drugim jedinicama za proizvodnju (poput hidroelektrana, vjetroelektrana ili postrojenja na biomasu) koja povremeno mogu doživjeti prekide ili smanjenu proizvodnju. Uz Production Control možete primati naknadu i za izgubljenu energiju, čak i kada vaš sustav ne proizvodi električnu energiju – primjerice, tijekom aktivacije negativne tercijarne rezerve od strane operatora mreže.

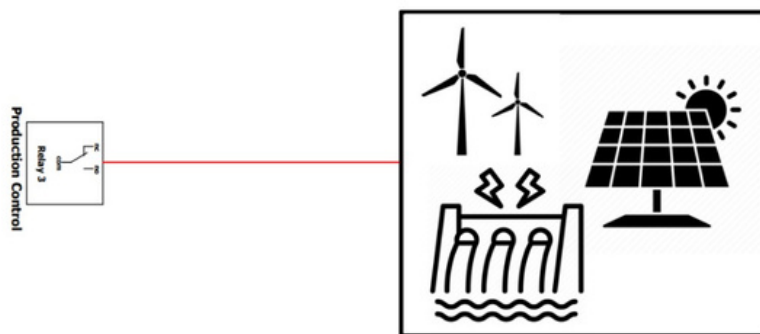

Kako funkcionira: U slučaju prekida ili smanjene proizvodnje, primete simuliranu financijsku naknadu za izgubljenu energiju.

Konfiguracija: Da biste omogućili ovu funkciju, Rele 3 mora biti povezan s vašom jedinicom za proizvodnju, što omogućuje nadzor i upravljanje gubitkom proizvodnje. Na taj način primete naknadu i postizete stabilniji povrat unatoč povremenim prekidima.

10. Konfiguracija releja u aplikaciji Smart Grid Connect

Nakon povezivanja relejnih kontakata s inteligentnim uređajima, potrebno je konfigurirati releje u aplikaciji Smart Grid Connect. Prijavite se u aplikaciju Smart Grid Connect i otvorite željeni sustav. Pod izbornikom Relay Control možete provesti konfiguraciju releja. Za sva tri releja korisnik može definirati naziv releja i ručno postaviti vremenske intervale kada se rele treba aktivirati.

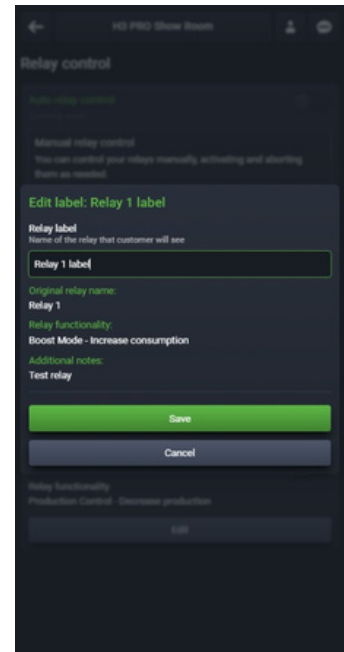
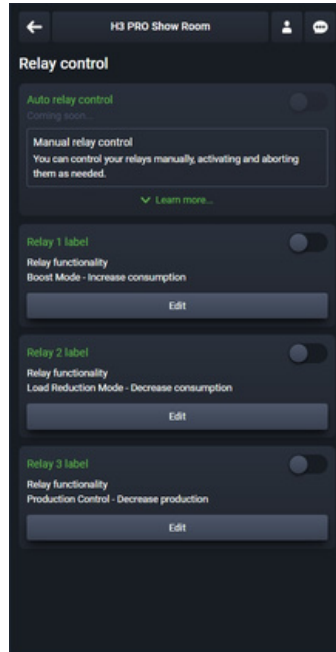

10.1. Specifikacije Synaptic releja

Funkcija Smart Grid Ready kontrolira se preko releja 1 i 2 Synaptic-dijela NGEN Smart Boxa. U tablici u nastavku nalaze se tehničke specifikacije releja:

TEHNIČKE SPECIFIKACIJE	
Raspored kontakata	1: NC 2: COM 3: NO
Otpornost kontakta	< 50 miliohma inicijalno
Maksimalna prekidna snaga	150 W
Maksimalni prekidni napon	300 VAC, 150 VDC
Maksimalna prekidna struja	5A

Promjena između načina rada odvija se automatski. Mjerena snaga na priključnoj točki kućanstva koristi se za upravljanje. Korištenje pojedinačnih funkcija releja može se konfigurirati putem mobilne aplikacije Smart Grid Connect.

10.2. Shematski dijagram priključaka (Smart Box tip A i tip B)

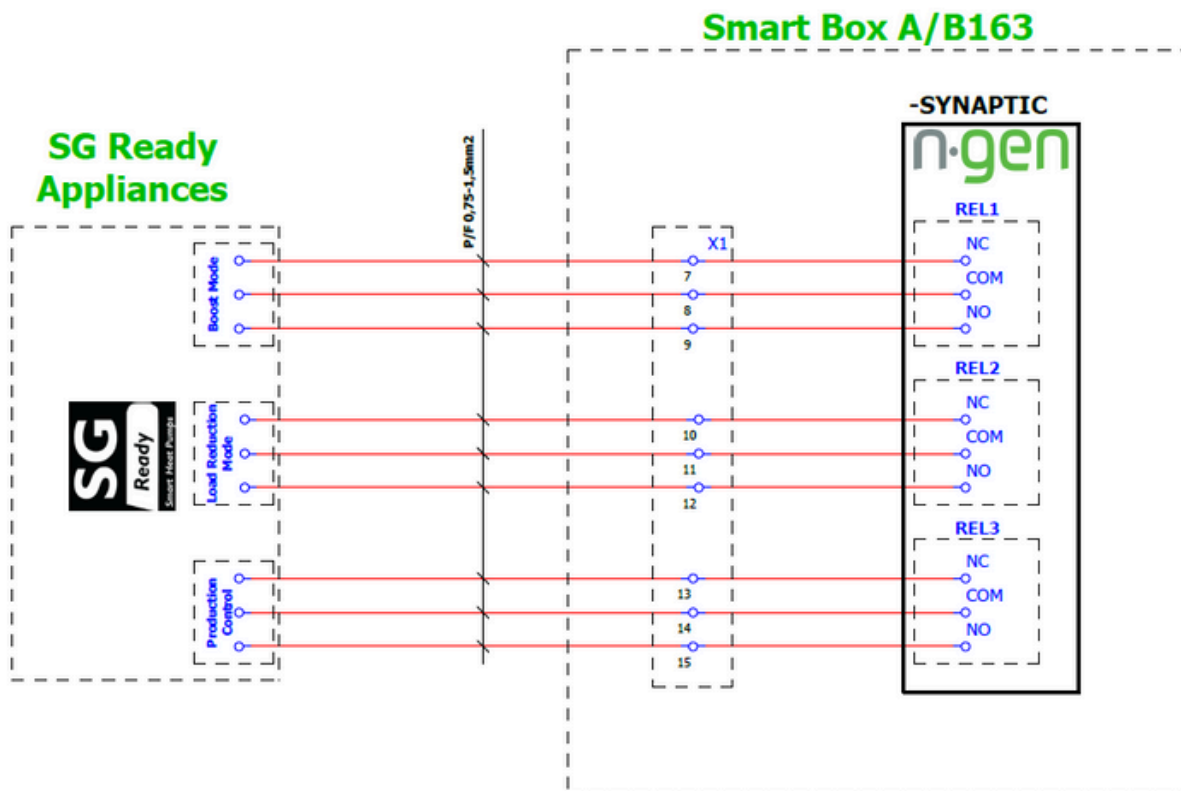

11. Održavanje

Ovo poglavlje sadrži informacije i postupke za rješavanje potencijalnih problema s NGEN Star inverterima te vam daje savjete kako ih otkloniti. Da biste prepoznali i riješili većinu problema koji se mogu pojaviti, upotrijebite donji popis za provjeru kao vodič.

11.1. Popis alarmnih poruka

Šifra greške	Rješenje
Grid Lost Fault	Izgubljena mrežna veza. <ul style="list-style-type: none"> Sustav se ponovno uključuje kada se napajanje vrati u normalu. Ako se jedinica ne vrati u normalan rad, kontaktirajte proizvođača.
Grid Volt Fault	Mrežni napon nije dostupan. <ul style="list-style-type: none"> Sustav se ponovno uključuje kada se napajanje vrati u normalu. Ako se jedinica ne vrati u normalan rad, kontaktirajte proizvođača.
Grid Freq Fault	Mrežna frekvencija nije dostupna. <ul style="list-style-type: none"> Sustav se ponovno uključuje kada se napajanje vrati u normalu. Ako se jedinica ne vrati u normalan rad, kontaktirajte proizvođača.
10min Volt Fault	Mrežni napon je bio izvan dopuštenog raspona posljednjih 10 minuta. <ul style="list-style-type: none"> Sustav se ponovno uključuje kada se napajanje vrati u normalu. Ako se jedinica ne vrati u normalan rad, kontaktirajte proizvođača.
SW Inv Cur Fault	Softver je detektirao visoku izlaznu struju. <ul style="list-style-type: none"> Isključite PV, mrežu i bateriju, a zatim ih ponovno spojite. Ako se jedinica ne vrati u normalan rad, kontaktirajte proizvođača.
DCI Fault	DC komponenta izlazne struje nije u dopuštenom rasponu. <ul style="list-style-type: none"> Isključite PV, mrežu i bateriju, a zatim ih ponovno spojite. Ako se jedinica ne vrati u normalan rad, kontaktirajte proizvođača.
HW Inv Cur Fault	Hardver je detektirao visoku izlaznu struju. <ul style="list-style-type: none"> Isključite PV, mrežu i bateriju, a zatim ih ponovno spojite. Ako se jedinica ne vrati u normalan rad, kontaktirajte proizvođača.
SW Bus Volt Fault	Softver je detektirao da je napon sabirnice izvan dopuštenog raspona. <ul style="list-style-type: none"> Isključite PV, mrežu i bateriju, a zatim ih ponovno spojite. Ako se jedinica ne vrati u normalan rad, kontaktirajte proizvođača.

Bat Volt Fault	<p>Pogreška napona baterije.</p> <ul style="list-style-type: none"> • Provjerite je li napon baterije unutar normalnog raspona. <p>Ako se jedinica ne vrati u normalan rad, kontaktirajte proizvođača.</p>
SW Bat Cur Fault	<p>Softver je detektirao visoku struju baterije.</p> <ul style="list-style-type: none"> • Isključite PV, mrežu i bateriju, a zatim ih ponovno spojite. <p>Ako se jedinica ne vrati u normalan rad, kontaktirajte proizvođača.</p>
Iso Fault	<p>Problemi s izolacijom.</p> <ul style="list-style-type: none"> • Provjerite je li izolacija električnih vodova oštećena. Pričekajte neko vrijeme te provjerite radi li sustav nakon toga normalno. <p>Ako se jedinica ne vrati u normalan rad, kontaktirajte proizvođača.</p>
Res Cur Fault	<p>Napon je previsok.</p> <ul style="list-style-type: none"> • Provjerite je li izolacija električnih vodova oštećena. Pričekajte neko vrijeme te provjerite radi li sustav nakon toga normalno. <p>Ako se jedinica ne vrati u normalan rad, kontaktirajte proizvođača.</p>
Pv Volt Fault	<p>PV napon nije dostupan.</p> <ul style="list-style-type: none"> • Provjerite izlazni napon PV panela. <p>Ako se jedinica ne vrati u normalan rad, kontaktirajte proizvođača.</p>
SW Pv Cur Fault	<p>Softver je detektirao visoku ulaznu PV struju.</p> <ul style="list-style-type: none"> • Isključite PV, mrežu i bateriju, a zatim ih ponovno spojite. <p>Ako se jedinica ne vrati u normalan rad, kontaktirajte proizvođača.</p>
Temp Fault	<p>Temperatura invertera je previsoka.</p> <ul style="list-style-type: none"> • Provjerite je li temperatura okoline unutar dopuštenog raspona. <p>Pričekajte neko vrijeme te ponovno provjerite radi li uređaj normalno.</p> <p>Ako se jedinica ne vrati u normalan rad, kontaktirajte proizvođača.</p>
Ground Fault	<p>Veza uzemljenja nije uspjela.</p> <ul style="list-style-type: none"> • Provjerite napon između neutralnog vodiča i PE vodiča. • Provjerite AC ožičenje. • Isključite PV, mrežu i bateriju, a zatim ih ponovno spojite. <p>Ako se jedinica ne vrati u normalan rad, kontaktirajte proizvođača.</p>
Overload Fault	<p>Preopterećenje.</p> <ul style="list-style-type: none"> • Provjerite je li prekoračena maksimalna potrošnja. • Provjerite uzrokuju li priključena opterećenja preveliko opterećenje uređaja. <p>Ako se jedinica ne vrati u normalan rad, kontaktirajte proizvođača.</p>
Eps Overload	<p>Preopterećenje tijekom rada s rezervnim napajanjem.</p> <ul style="list-style-type: none"> • Provjerite je li prekoračena maksimalna potrošnja na EPS priključku. • Provjerite uzrokuju li priključena opterećenja preveliko opterećenje uređaja u načinu rezervnog napajanja. <p>Ako se jedinica ne vrati u normalan rad, kontaktirajte proizvođača.</p>

Bat Power Low	<p>Baterijska snaga je niska.</p> <ul style="list-style-type: none"> • Pričekajte da se baterija ponovno napuni. <p>Ako se jedinica ne vrati u normalan rad, kontaktirajte proizvođača.</p>
HW Bus Volt Fault	<p>Napon sabirnice izvan dopuštenog raspona, detektirano na hardverskoj razini.</p> <ul style="list-style-type: none"> • Isključite PV, mrežu i bateriju, a zatim ih ponovno spojite. <p>Ako se jedinica ne vrati u normalan rad, kontaktirajte proizvođača.</p>
HW Pv Cur Fault	<p>PV struja je izvan dopuštenih vrijednosti, detektirano na hardverskoj razini.</p> <ul style="list-style-type: none"> • Isključite PV, mrežu i bateriju, a zatim ih ponovno spojite. <p>Ako se jedinica ne vrati u normalan rad, kontaktirajte proizvođača.</p>
HW Bat Cur Fault	<p>Baterijska struja je izvan dopuštenih vrijednosti, detektirano na hardverskoj razini.</p> <ul style="list-style-type: none"> • Isključite PV, mrežu i bateriju, a zatim ih ponovno spojite. <p>Ako se jedinica ne vrati u normalan rad, kontaktirajte proizvođača.</p>
SCI Fault	<p>Komunikacija između glavnog upravljača i kontrolera je prekinuta.</p> <ul style="list-style-type: none"> • Isključite PV, mrežu i bateriju, a zatim ih ponovno spojite. <p>Ako se jedinica ne vrati u normalan rad, kontaktirajte proizvođača.</p>
MDSP SPI Fault	<p>Komunikacija između glavnog upravljača i kontrolera je prekinuta.</p> <ul style="list-style-type: none"> • Isključite PV, mrežu i bateriju, a zatim ih ponovno spojite. <p>Ako se jedinica ne vrati u normalan rad, kontaktirajte proizvođača.</p>
MDSP Smpl Fault	<p>Uređaj za uzorkovanje na glavnom inverteru ne radi.</p> <ul style="list-style-type: none"> • Isključite PV, mrežu i bateriju, a zatim ih ponovno spojite. <p>Ako se jedinica ne vrati u normalan rad, kontaktirajte proizvođača.</p>
Res Cur HW Fault	<p>RCD zaštitni prekidač (sklopka) ne radi ispravno.</p> <ul style="list-style-type: none"> • Isključite PV, mrežu i bateriju, a zatim ih ponovno spojite. <p>Ako se jedinica ne vrati u normalan rad, kontaktirajte proizvođača.</p>
Inv EEPROM Fault	<p>EEPROM u inverteru ne radi.</p> <ul style="list-style-type: none"> • Isključite PV, mrežu i bateriju, a zatim ih ponovno spojite. <p>Ako se jedinica ne vrati u normalan rad, kontaktirajte proizvođača.</p>
PvCon Dir Fault	<p>Pogreška na PV sabirnici.</p> <ul style="list-style-type: none"> • Provjerite jesu li pozitivni i negativni polovi PV sabirnice pravilno spojeni. <p>Ako se jedinica ne vrati u normalan rad, kontaktirajte proizvođača.</p>
Bat Relay Open	<p>Relej baterije je otvoren.</p> <ul style="list-style-type: none"> • Isključite PV, mrežu i bateriju, a zatim ih ponovno spojite. <p>Ako se jedinica ne vrati u normalan rad, kontaktirajte proizvođača.</p>
Bat Relay Short Circuit	<p>Relej baterije je zatvoren (kratki spoj).</p> <ul style="list-style-type: none"> • Isključite PV, mrežu i bateriju, a zatim ih ponovno spojite. <p>Ako se jedinica ne vrati u normalan rad, kontaktirajte proizvođača.</p>

Bat Buck Fault	<p>Mosfet na bateriji je neispravan.</p> <ul style="list-style-type: none"> • Isključite PV, mrežu i bateriju, a zatim ih ponovno spojite. <p>Ako se jedinica ne vrati u normalan rad, kontaktirajte proizvođača.</p>
Bat Boost Fault	<p>Mosfet na bateriji je neispravan.</p> <ul style="list-style-type: none"> • Isključite PV, mrežu i bateriju, a zatim ih ponovno spojite. <p>Ako se jedinica ne vrati u normalan rad, kontaktirajte proizvođača.</p>
Eps Relay Fault	<p>Relej na EPS priključku je neispravan.</p> <ul style="list-style-type: none"> • Isključite PV, mrežu i bateriju, a zatim ih ponovno spojite. <p>Ako se jedinica ne vrati u normalan rad, kontaktirajte proizvođača.</p>
BatCon Dir Fault	<p>Neispravan priključak baterije.</p> <ul style="list-style-type: none"> • Provjerite jesu li pozitivni i negativni polovi baterije ispravno spojeni. <p>Ako se jedinica ne vrati u normalan rad, kontaktirajte proizvođača.</p>
Grid Relay Fault	<p>Mrežni relej ostaje otvoren ili zatvoren.</p> <ul style="list-style-type: none"> • Isključite PV, mrežu i bateriju, a zatim ih ponovno spojite. <p>Ako se jedinica ne vrati u normalan rad, kontaktirajte proizvođača.</p>
S1 Close Fault	<p>Mrežni relej S1 ostaje zatvoren.</p> <ul style="list-style-type: none"> • Isključite PV, mrežu i bateriju, a zatim ih ponovno spojite. <p>Ako se jedinica ne vrati u normalan rad, kontaktirajte proizvođača.</p>
S2 Close Fault	<p>Mrežni relej S2 ostaje zatvoren.</p> <ul style="list-style-type: none"> • Isključite PV, mrežu i bateriju, a zatim ih ponovno spojite. <p>Ako se jedinica ne vrati u normalan rad, kontaktirajte proizvođača.</p>
M1 Close Fault	<p>Mrežni relej M1 ostaje zatvoren.</p> <ul style="list-style-type: none"> • Isključite PV, mrežu i bateriju, a zatim ih ponovno spojite. <p>Ako se jedinica ne vrati u normalan rad, kontaktirajte proizvođača.</p>
M2 Close Fault	<p>Mrežni relej M2 ostaje zatvoren.</p> <ul style="list-style-type: none"> • Isključite PV, mrežu i bateriju, a zatim ih ponovno spojite. <p>Ako se jedinica ne vrati u normalan rad, kontaktirajte proizvođača.</p>
GridV Cons Fault	<p>Uzorci vrijednosti mrežnog napona između glavnog i podređenog sustava nisu dosljedni.</p> <ul style="list-style-type: none"> • Isključite PV, mrežu i bateriju, a zatim ih ponovno spojite. <p>Ako se jedinica ne vrati u normalan rad, kontaktirajte proizvođača.</p>
GridF Cons Fault	<p>Uzorci vrijednosti mrežne frekvencije između glavnog i podređenog sustava nisu dosljedni.</p> <ul style="list-style-type: none"> • Isključite PV, mrežu i bateriju, a zatim ih ponovno spojite. <p>Ako se jedinica ne vrati u normalan rad, kontaktirajte proizvođača.</p>

DCI Cons Fault	<p>Uzorci dci vrijednosti između glavnog i podređenog sustava nisu dosljedni.</p> <ul style="list-style-type: none"> • Isključite PV, mrežu i bateriju, a zatim ih ponovno spojite. <p>Ako se jedinica ne vrati u normalan rad, kontaktirajte proizvođača.</p>
Rc Cons Fault	<p>Uzorci struje curenja (residential current) između glavnog i podređenog sustava nisu dosljedni.</p> <ul style="list-style-type: none"> • Isključite PV, mrežu i bateriju, a zatim ih ponovno spojite. <p>Ako se jedinica ne vrati u normalan rad, kontaktirajte proizvođača.</p>
RDSP SPI Fault	<p>Komunikacija između glavnog upravljača i kontrolera je prekinuta.</p> <ul style="list-style-type: none"> • Isključite PV, mrežu i bateriju, a zatim ih ponovno spojite. <p>Ako se jedinica ne vrati u normalan rad, kontaktirajte proizvođača.</p>
RDSP Smpl Fault	<p>Uređaj za uzorkovanje na podređenom inverteru je neispravan.</p> <ul style="list-style-type: none"> • Isključite PV, mrežu i bateriju, a zatim ih ponovno spojite. <p>Ako se jedinica ne vrati u normalan rad, kontaktirajte proizvođača.</p>
ARM EEPROM Fault	<p>EEPROM upravljača je neispravan.</p> <ul style="list-style-type: none"> • Isključite PV, mrežu i bateriju, a zatim ih ponovno spojite. <p>Ako se jedinica ne vrati u normalan rad, kontaktirajte proizvođača.</p>
Meter Lost Fault	<p>Komunikacija između invertera i mjerača je prekinuta.</p> <ul style="list-style-type: none"> • Provjerite je li komunikacijski kabel između mjerača i invertera ispravno povezan. <p>Ako se jedinica ne vrati u normalan rad, kontaktirajte proizvođača.</p>
BMS Lost	<p>Komunikacija između BMS-a i invertera je prekinuta.</p> <ul style="list-style-type: none"> • Provjerite je li komunikacijski kabel između baterije i invertera ispravno povezan. <p>Ako se jedinica ne vrati u normalan rad, kontaktirajte proizvođača.</p>
Bms Ext Fault	<p>Komunikacija između BMS-a i invertera je prekinuta.</p> <ul style="list-style-type: none"> • Provjerite je li komunikacijski kabel između baterije i invertera ispravno povezan. <p>Ako se jedinica ne vrati u normalan rad, kontaktirajte proizvođača.</p>
Bms Int Fault	<p>DIP prekidač (DIP-Switch) je u pogrešnom položaju. Komunikacija između baterija je prekinuta.</p> <ul style="list-style-type: none"> • Postavite DIP prekidač u ispravan položaj. • Provjerite je li komunikacijski kabel između BMS-a i invertera ispravno povezan.
Bms Volt High	<p>BMS je napajan previsokim naponom.</p> <ul style="list-style-type: none"> • Kontaktirajte proizvođača baterije.
Bms Volt Low	<p>BMS je napajan preniskim naponom.</p> <ul style="list-style-type: none"> • Kontaktirajte proizvođača baterije.

Bms ChgCur High	<p>Struja punjenja baterije je previsoka.</p> <ul style="list-style-type: none"> • Kontaktirajte proizvođača baterije.
Bms DchgCur High	<p>Struja pražnjenja baterije je previsoka.</p> <ul style="list-style-type: none"> • Kontaktirajte proizvođača baterije.
Bms Temp High	<p>Temperatura baterije je previsoka.</p> <ul style="list-style-type: none"> • Kontaktirajte proizvođača baterije.
Bms Temp Low	<p>Temperatura baterije je preniska.</p> <ul style="list-style-type: none"> • Kontaktirajte proizvođača baterije.
BmsCellImbalance	<p>Kapaciteti ćelija unutar baterije se razlikuju.</p> <ul style="list-style-type: none"> • Kontaktirajte proizvođača baterije.
Bms HW Protect	<p>BMS zaštita je aktivirana.</p> <ul style="list-style-type: none"> • Kontaktirajte proizvođača baterije.
BmsCircuit Fault	<p>Neispravan hardverski sklop baterije.</p> <ul style="list-style-type: none"> • Kontaktirajte proizvođača baterije.
Bms Insul Fault	<p>Pogreška u izolaciji baterije.</p> <ul style="list-style-type: none"> • Kontaktirajte proizvođača baterije.
Bms VoltsSen Fault	<p>Neispravan senzor napona baterije.</p> <ul style="list-style-type: none"> • Kontaktirajte proizvođača baterije.
Bms TempSen Fault	<p>Neispravan senzor temperature baterije.</p> <ul style="list-style-type: none"> • Kontaktirajte proizvođača baterije.
BmsCurSen Fault	<p>Neispravan senzor struje baterije.</p> <ul style="list-style-type: none"> • Kontaktirajte proizvođača baterije.
Bms Relay Fault	<p>Pogreška releja baterije.</p> <ul style="list-style-type: none"> • Kontaktirajte proizvođača baterije.

Bms Type Unmatch	<p>Različiti kapaciteti baterija.</p> <ul style="list-style-type: none"> • Kontaktirajte proizvođača baterije.
Bms Ver Unmatch	<p>Različita BMS programska oprema među baterijskim modulima.</p> <ul style="list-style-type: none"> • Kontaktirajte proizvođača baterije.
Bms Mfg Unmatch	<p>Ćelije baterije različitih proizvođača.</p> <ul style="list-style-type: none"> • Kontaktirajte proizvođača baterije.
Bms SwHw Unmatch	<p>BMS programska oprema ne odgovara ugrađenim komponentama.</p> <ul style="list-style-type: none"> • Kontaktirajte proizvođača baterije.
Bms M&S Unmatch	<p>Softver glavne i podređene baterije nije usklađen.</p> <ul style="list-style-type: none"> • Kontaktirajte proizvođača baterije.
Bms ChgReq NoAck	<p>Nema zahtjeva za punjenjem.</p> <ul style="list-style-type: none"> • Kontaktirajte proizvođača baterije.

11.2. Rješavanje problema i redovito održavanje

Rješavanje problema

- Molimo provjerite poruku o pogrešci na upravljačkoj ploči invertera. Ako je prikazana poruka o pogrešci, zabilježite ju prije poduzimanja daljnjih koraka.
- Pokušajte pronaći rješenje u gornjoj tablici.
- Ako na informacijskoj ploči invertera nije prikazana poruka o pogrešci, provjerite sljedeće kako biste bili sigurni da trenutno stanje instalacije omogućava ispravan rad uređaja:
 1. Nalazi li se inverter na čistom, suhom i adekvatno prozračenom mjestu?
 2. Jesu li DC prekidači isključeni?
 3. Jesu li kabeli odgovarajućeg presjeka?
 4. Jesu li ulazni i izlazni konektori te ožičenje u dobrom stanju?
 5. Jesu li postavke konfiguracije ispravne za vašu instalaciju?
 6. Jesu li ploča s prikazom i komunikacijski kabel pravilno spojeni i neoštećeni?

Za dodatnu pomoć obratite se NGEN korisničkoj službi. Budite spremni opisati pojedinosti o svojoj instalaciji i navesti model te serijski broj uređaja.

Sigurnosni pregled

Sigurnosni pregled mora se provesti najmanje jednom svakih 12 mjeseci, a obavlja ga kvalificirani tehničar koji posjeduje potrebnu obuku, znanje i praktično iskustvo za izvođenje ovih testova. Podaci o pregledu moraju se zabilježiti u dnevnik opreme. Ako uređaj ne radi ispravno ili ne prođe bilo koji test, mora se popraviti. Za detalje sigurnosnog pregleda pogledajte Poglavlje 2 ovog priručnika.

Popisi održavanja

Tijekom rada invertera, odgovorna osoba mora redovito pregledavati i održavati uređaj. Potrebno je poduzeti sljedeće radnje:

- Provjeriti je li se prašina/nečistoća nakupljala na rebrima za hlađenje na stražnjoj strani invertera te očistiti inverter ako je potrebno. Ovaj se posao treba provoditi u redovitim intervalima.
- Provjeriti jesu li pokazivači na inverteru u normalnom stanju ili radi li zaslon invertera ispravno. Ovi se pregledi trebaju provoditi najmanje svakih 6 mjeseci.
- Provjeriti jesu li ulazni i izlazni kabeli oštećeni ili zastarjeli. Ovaj se pregled treba provoditi najmanje svakih 6 mjeseci.
- Očistiti površinu invertera i provjeriti sigurnost rada najmanje svakih 6 mjeseci.

Napomena: Gore opisane radove smije obavljati samo kvalificirano osoblje.

12. Isključivanje

12.1. Isključivanje invertera

Slijedite korake u nastavku kako biste isključili inverter:

1. Otvorite stranicu s postavkama, odaberite START/STOP i zaustavite (STOP) rad invertera.
2. Isključite PV/DC prekidač, AC prekidač, EPS prekidač i prekidač strujnog kruga na bateriji.
3. Pričekajte 5 minuta prije otvaranja gornjeg poklopca kako biste bili sigurni da se kondenzatori unutar invertera isprazne (ako je potrebno popraviti uređaj).

12.2. Rastavljanje invertera

- Odspojite inverter od DC ulaza i AC izlaza. Pričekajte 5 minuta dok se inverter potpuno ne razenergizira.
- Odspojite komunikacijske i druge priključene uređaje. Uklonite inverter s montažnog nosača.
- Po potrebi uklonite i sam nosač.

12.3. Pakiranje

Ako je moguće, invertere zapakirajte u originalno pakiranje. Ako originalno pakiranje više nije dostupno, možete koristiti odgovarajuće pakiranje koje udovoljava sljedećim zahtjevima:

- Prikladno za teret teži od 30 kg.
- Uključuje ručku za nošenje.
- Može se potpuno zatvoriti.

12.4. Skladištenje i transport

Invertere skladištite na suhom mjestu, pri okolnoj temperaturi između -40 °C i +70 °C. Provjerite da inverteri nisu poslagani jedan na drugi u više od četiri sloja tijekom skladištenja i transporta. Ako inverter ili druge pridružene komponente treba zbrinuti, pazite da se to učini u skladu s lokalnim propisima za zbrinjavanje otpada. Provjerite da se svaki inverter koji se odbacuje dopremi na mjesto prikladno za odlaganje takve vrste otpada, u skladu s važećim propisima.

13. Dodatak

13.1. Primjer integracije NGEN-Star hibridnog sustava u kućanstvu

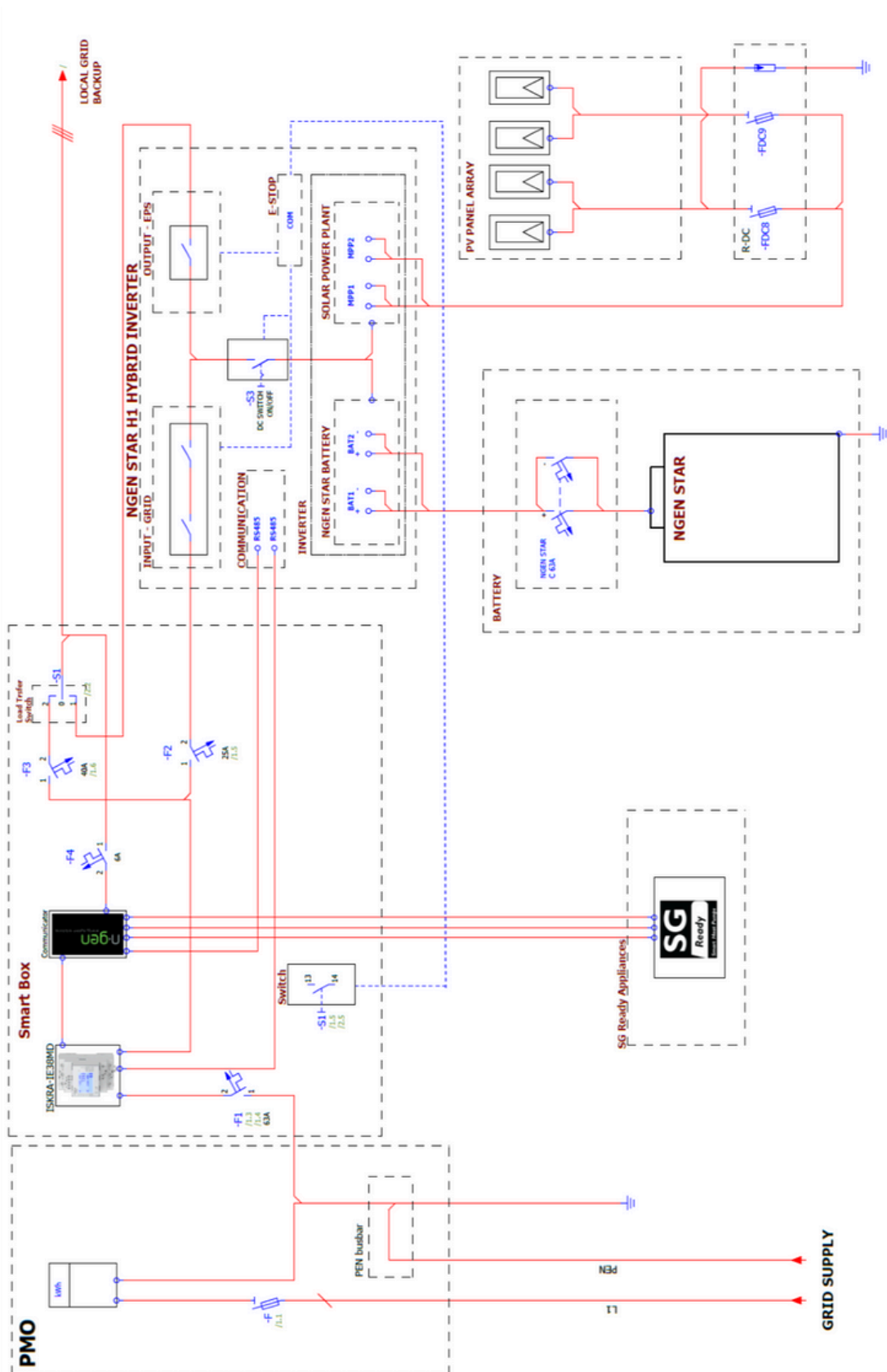

13.2. Povezivanje NGEN-Star hibridnog invertera-H1 sa Smart Boxom

13.2.1. Dijagram AC-spajanja

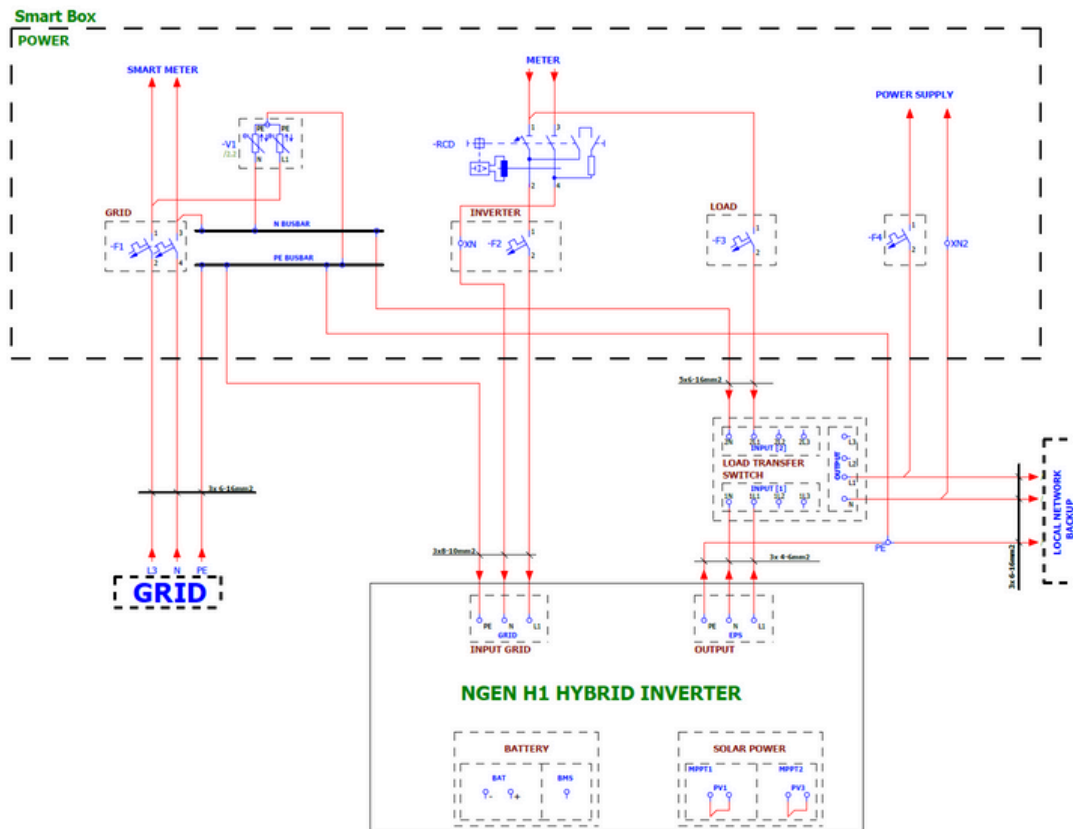

13.2.2. Dijagram DC-spajanja

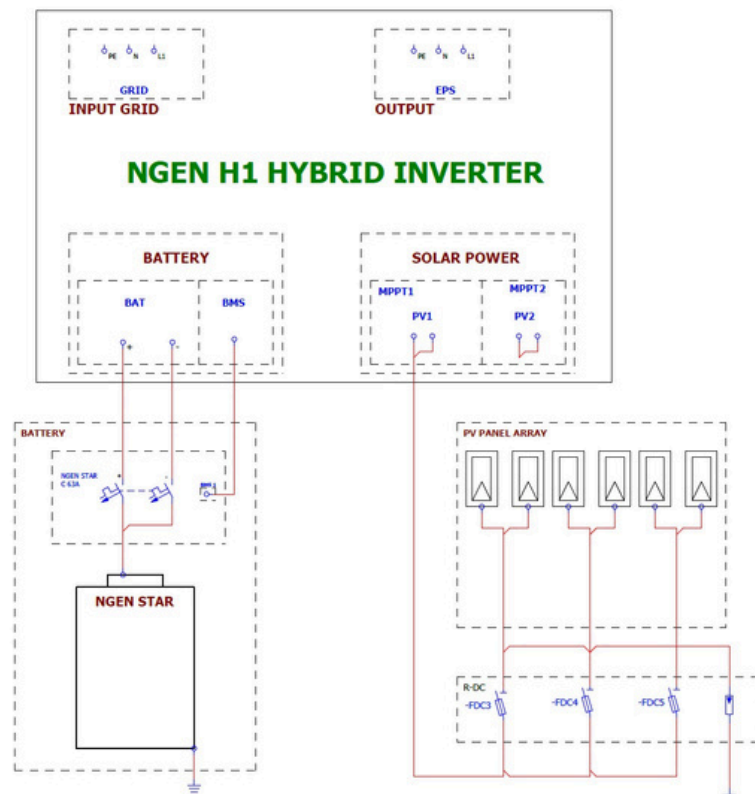

13.2.3. Dijagram komunikacijskog spajanja

KOMUNIKACIJA

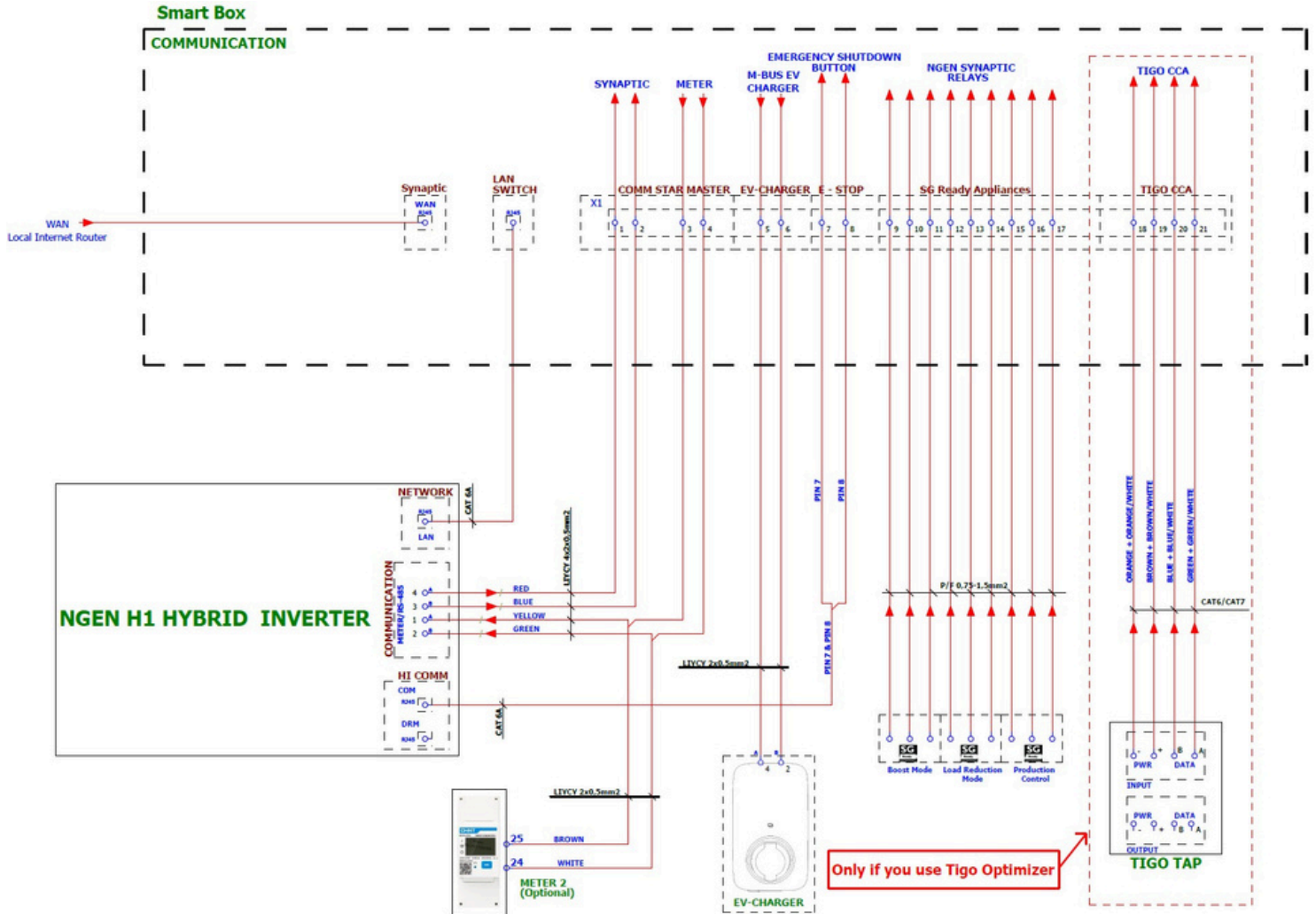

Autorska prava na ovaj priručnik pripadaju tvrtki NGEN d.o.. Nijedna pravna ili fizička osoba ne smije kopirati ovaj priručnik, bilo u cijelosti ili djelomično (uključujući softver), niti je dozvoljena bilo kakva distribucija ili reproduciranje priručnika u bilo kojem obliku ili na bilo koji način. Sva prava pridržava NGEN d.o., Moste 101, 4274 Žirovnica, Slovenija. www.NGEN.si